

Campana Inclinada Maris Drip Free 90cm | 330.0657.418

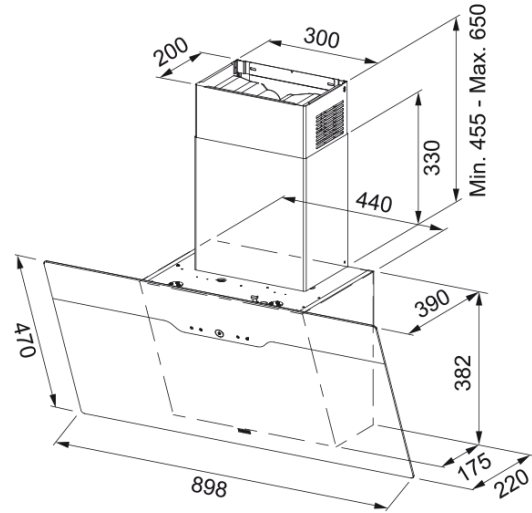

Datos técnicos

Aspecto

Categoría de campana	Vertical
Acabado	Negro mate

Dimensiones

Anchura en mm	900.0
Diámetro salida del aire	150

Especificaciones energéticas

Tipo de enchufe	EU
Consumo anual de energía AEC	56.1
Clase eficiencia dinámica	A
Clase de eficiencia de la luz	A
Eficiencia filtrado grasa Cl	G
Voltaje del motor	220-240V 50-60Hz
Nombre del motor gr Comm.	SP A+
N.º de motores	1

Instalación

Instalación	Pared
-------------	-------

Prestaciones

Velocidad	1
Flujo (m ³ h)	290.0
Presión. max	450.0
Vatios	150.0
Nivel de ruido (db)	48.0
Velocidad	2
Flujo (m ³ h)	420.0
Presión. max	540.0
Vatios	200.0
Nivel de ruido (db)	56.0

Velocidad	3
Flujo (m ³ h)	600.0
Presión. max	560.0
Vatios	240.0
Nivel de ruido (db)	63.0
Velocidad	Boost
Flujo (m ³ h)	740.0
Presión. max	580.0
Vatios	250.0
Nivel de ruido (db)	68.0
Especificaciones del producto	
Sensor calidad del aire	No
Clase de eficiencia energética	A
Identificación de Producto	
Marca	Franke
Familia	Maris
Gama	MARIS DRIP-FREE
Propiedades	
N.º lámparas	2
Tiempo de iluminación	Led S1000 3000K
Control remoto	No
Waterproof	No
Tipo de UI	Touch control
Número de velocidades	Ver archivo de configuración
Ajuste de la velocidad	3+i
24H	No
Retardo	No
Sensor auto inicio	No
WI-FI	No
Tipo filtro grasa	Cassette
Tipo de filtro	Aluminio
Filtro de carbón	Sí