

Wandhaube Neo FNO 905 BK | 330.0634.192

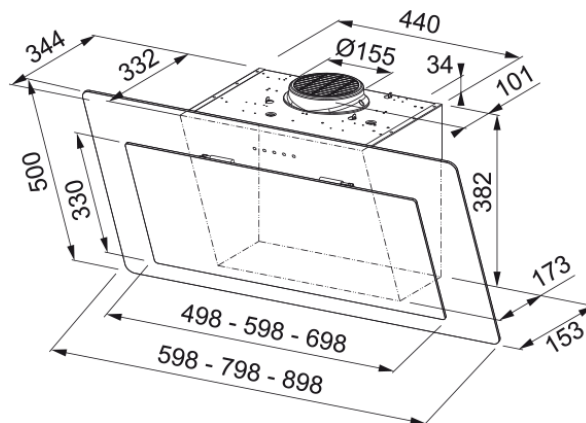

Technische Daten

Produktinformationen

| | |
|-----------------------------|--------------|
| Dunstabzugshauben Kategorie | Vertikal |
| Oberflächenfinish | Glas schwarz |

Abmessungen

| | |
|-------------------------|-------|
| Breite in mm | 900.0 |
| Durchmesser Luftauslass | 150 |

Energiewerte

| | |
|-------------------------------|------------------|
| Anschluss | EU |
| Jährlicher Energieverbrauch | 39.9 |
| Dynamische Wirkungsgradklasse | A |
| Lichteffizienzklasse | A |
| Fettfiltrationseffizienz Cl | B |
| Motorspannung | 220-240V 50-60Hz |
| Motortyp | EVO PLUS |
| Anzahl Motoren | 1 |

Installation

| | |
|--------------|------|
| Installation | Wand |
|--------------|------|

Leistung

| | |
|------------------------------------|-------|
| Geschwindigkeit | 1 |
| Durchflussmenge (m ³ h) | 220.0 |
| Maximaler Druck | 330.0 |
| Watt | 95.0 |
| Lautstärke in dB | 47.0 |
| Geschwindigkeit | 2 |
| Durchflussmenge (m ³ h) | 300.0 |
| Maximaler Druck | 390.0 |
| Watt | 175.0 |
| Lautstärke in dB | 52.0 |

Eigenschaften

| | |
|-------------------------------|----------------------|
| Geschwindigkeit | 3 |
| Durchflussmenge (m³h) | 400.0 |
| Maximaler Druck | 400.0 |
| Watt | 190.0 |
| Lautstärke in dB | 57.0 |
| Geschwindigkeit | Boost |
| Durchflussmenge (m³h) | 720.0 |
| Maximaler Druck | 550.0 |
| Watt | 270.0 |
| Lautstärke in dB | 70.0 |
| Produktspezifikationen | |
| Energie-Effizienzklasse | A+ |
| Artikelnummer | |
| Marke | Franke |
| Produktfamilie | Maris |
| Model | MARIS NEO |
| Eigenschaften | |
| Anzahl Lampen | 2 |
| Beleuchtungsart | Led S1001 4000K |
| Fernbedienung | Nein |
| Wasserfest | Nein |
| Bedienung | Touch Control |
| Anzahl Stufen | 3+i |
| Stufenregelung | 3+i |
| 24H | Nein |
| Verzögerung | Ja 30' |
| Filter Typology | Kassette |
| Filtertyp | Edelstahl Fettfilter |
| Aktivkohlefilter | Ja |