

FCB 400 TNF NE E вбудований, No Frost | 118.0705.155

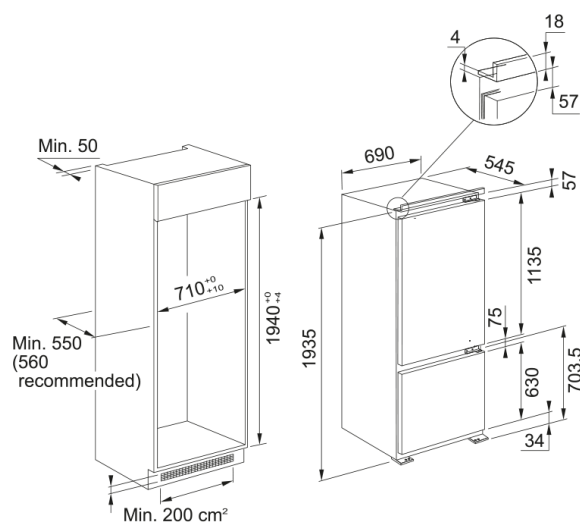

Вбудований комбі холодильник з системою охолодження Total No Frost та інверторним компресором. Електронне управління дозволяє легко та точно управляти температурою приладу. Інверторний компресор споживає саме ту кількість електроенергії, яка необхідна, маючи можливість працювати на різних обертах і різних потужностях - від 30 до 110 Вт, продукуючи при цьому мінімум шуму - всього 34 дБ. Розморозувати морозильну камеру немає необхідності, адже в ній не утворюється зайвий лід. Функція швидкого замороження допоможе швидко заморозити велику кількість свіжих продуктів. Якщо двері холодильника закрити не щільно, або забути закрити взагалі - сигналізація сповістить про це. Спеціально відділена зона свіжості дозволяє довго зберігати свіжі овочі та фрукти. Ущільнювач дверцят легко знімається для миття та очищення, при цьому холодильник підігріває стінки щоби він залишався еластичним і довговічним.

Інформація про продукт

Тип монтажу Вбудована

Розміри

Загальна ширина 690.0

Загальна висота 1935.0

Загальна глибина 551.0

Енергетичні дані

Напруга 220-240 В

Частота (Гц) 50 Гц

Специфікації продукту

Тип Вбудований комбі холодильник

Клас енергоефективності E

Полиця для пляшок Так

Полочка для пляшок Так

Зона посиленого холоду Так

Контейнер для молокопродуктів Так

Зміна відкриття дверцят Так

Технологія Easy Frost Ні

Ємкість для яєць Так

Кількість полиць на дверцятах 4

Кількість полиць холодильника 2

Ємкість для приготування льоду Так

Розміщення освітлення Верхнє

Технологія No Frost Повний No Frost

Кількість шухляд мороз камери	3
Кількість зон свіжості	1 з регулюванням вологості
Глибина упаковки	630.0
Висота упаковки	2014.0
Ширина упаковки	732.0
Тип освітлення	LED лампа
Колір лотка для яєць	Прозорий
Модель	FCB 400 TNF NE E
Функції	Швидке заморожування
Функції	Сигнал відчинених дверцят
Функції	Зміна темп. мороз. відділення
Функції	Зміна темп. холод. відділення
Поверхня всередині хол. камери	Білий
Ідентифікатори продукту	
Бренд продукту	FRANKE
Сімейство продуктів	Немає
Особливості	
Розморожування	Автоматична
Ємність нетто в літрах	384
Корисний об'єм мор. камери (л)	96
Корисний об'єм хол. камери (л)	288
Функція швидкого охолодження	Ні
Функція швидкого заморожування	Так
Рівень шуму (дБА)	35
Кліматичний клас	SN,T