

Газовая панель FHSM 755 4G DC XS C | 106.0554.394

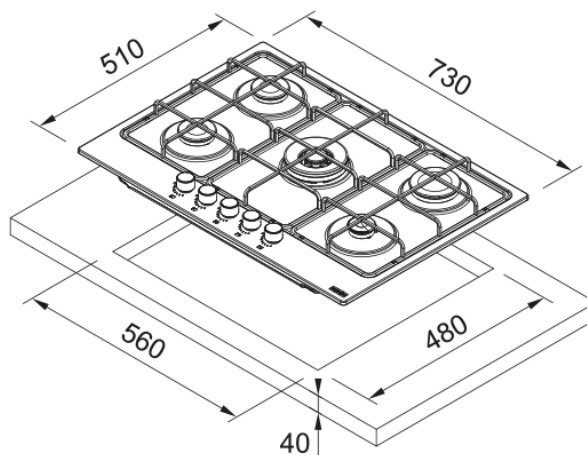

Газовая варочная поверхность FHSM 755 4G DC XS C из нержавеющей стали с чугунными решетками и электроподжигом имеет управление с помощью ручек из нержавеющей стали и газ-контроль. Она оснащена 5 газовыми конфорками: сверхмощной двойной короной (3,3 кВт) в центре, усиленной мощностью (3,0 кВт) сзади справа, средней мощностью (1,75 кВт) спереди слева, средней мощностью (1,75 кВт) сзади слева и экономичной конфоркой (1,0 кВт) спереди справа. Максимальная мощность устройства составляет 10,8 кВт. Размер поверхности — 730 x 510 x 40 мм, размер выреза — 560 x 480 мм.

Информация о продукте

Тип	Газовая панель
Технология	Газ на металле
Цвет	Нержавеющая сталь
Покрытие поверхности	Нержавеющая сталь
Тип конфорки	Двойная конфорка
Ограничение мощности	Не определено

Размеры

Размер	75x50
Ширина	730.0
Глубина выреза	480.0
Ширина выреза	550.0
Глубина упаковки	590.0
Ширина упаковки	840.0

Энергетические характеристики

Общая мощность (кВт)	11.0
Напряжение	220-230 В
Частота (Гц)	50-60 Гц

Технические характеристики

Тип установки	Стандартный
Количество конфорок	5
Мощн. перед. лев. конфорки, Вт	1750
Мощн. перед. прав. конфорки, Вт	1000
Мощн. центр. конфорки, Вт	3300
Мощн. зад. лев. конфорки, Вт	1750
Мощн. зад. прав. конфорки, Вт	3000

Цвет кнопок	Не определено
Связь вытяжки и вар.панели	Нет
Материал решетки	Чугун
Шнур питания	Да
Адаптер для решетки WOK	Нет
Информация о продукте	
Бренд	FRANKE
Коллекция	Smart
Модельный ряд	SMART
Характеристики	
Панель управления	Кнопочное управление
Количество переключателей	5.0
Количество решеток конфорки	3
Тип конфорки (фронт. левая)	Усиленная
Тип конфорки (дальняя левая)	Усиленная
Тип конфорки (дальняя правая)	Турбо
Тип конфорки (фронт. правая)	Вспомогательная
Тип центральной конфорки	"Двойная корона"
Тип управления	Кнопочное управление
Таймер	Нет