

Chaminé FTU PLUS 3707 I WH FRANKE | 335.0588.222

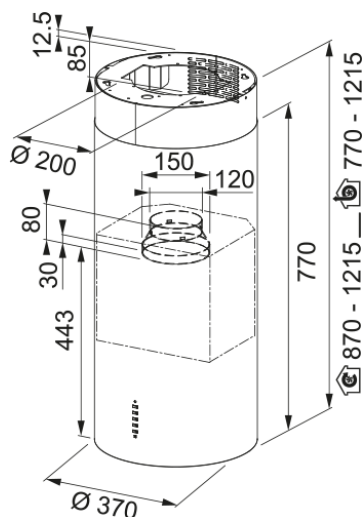

Chaminé de Ilha FTU PLUS 3707 Branca

Aspecto

Categoria de chaminés Design

Acabamento Branco mate

Dimensões

Largura em mm 370.0

Diâmetro da saída de ar 150

Especificações Energia

Tipo de ligação Sem ficha

Consumo anual de energia CAE 54.2

F. classe eficiência dinâmica A

Eficiência da iluminação A

Eficiência filtros de gorduras B

Voltagem do motor 220-240 V 50-60 Hz

Motor Gr comm.nome SP A+

Nº. de motores 1

Instalação

Tipo de instalação Ilha

Características do Produto

Sensor de qualidade do ar Não

Classe energética A

Válvula sem retorno Sim

Saida traseira Não

Zero pingos Não

UI Type Botão de empurrar

Lamp Type Ponto de luz LED redondo

Identificação do Produto

Marca de produto FRANKE

Familia de produto Maris

Gama	TUBE
Dimming Led	SEE SETTING FILE
Level dimmer setting	1
Lower Chimney type	Extractor
Upper chimney type	Recirculating
Blower tech.name	D39

Propriedades

Número de lâmpadas	2
Tipo de luz	Led S1001 4000K
Controlo remoto	Não
Á prova de água	Não
Tipo de interface	Pulsantes
Nº. de velocidades	Ver ficheiro de configuração
Configuração de velocidades	3+i
24H	Não
Atraso	Não
Sensor de auto inicio	Não
WI-FI	Não
Tipologia de filtro	Cassete
Tipo de filtro	Aluminio
Filtro de carvão	Sim

Prestações

Velocidade	1	2	3	Booster
Capacidade de extração (m³/h)	280.0	400.0	570.0	700.0
Pressão Max. (Pa)	450.0	540.0	580.0	590.0
Potência (Watt)	150.0	200.0	240.0	250.0
Nível de ruído db(A)	48.0	56.0	65.0	69.0