

# Exaustor FTCO 60 XS FRANKE | 315.0599.933

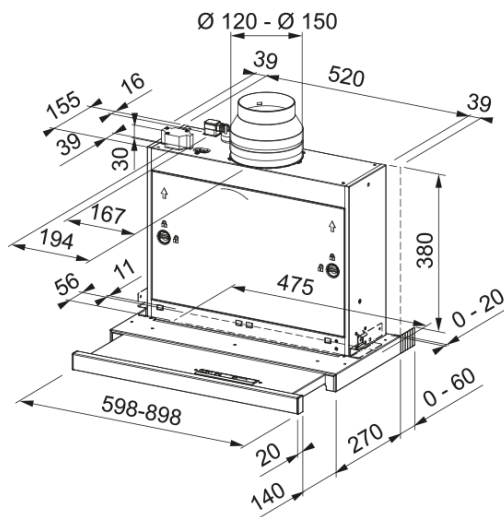

Exaustor FTCO 60 XS FRANKE

## Aspecto

Categoria de chaminés	Pull-out
Acabamento	Aço inoxidável

## Dimensões

Largura em mm	600.0
Diâmetro da saída de ar	150

## Especificações Energia

Tipo de ligação	EU
Consumo anual de energia CAE	41.4
F. classe eficiência dinâmica	A
Eficiência da iluminação	A
Eficiência filtros de gorduras	C
Voltagem do motor	220-240 V 50-60 Hz
Motor Gr comm.nome	Nautilus H 600
Nº. de motores	1

## Instalação

Tipo de instalação	Grupos filtrantes
--------------------	-------------------

## Características do Produto

Sensor de qualidade do ar	Não
Classe energética	A
Válvula sem retorno	Sim
Saida traseira	Não
Zero pingos	Não

## Identificação do Produto

Marca de produto	FRANKE
Familia de produto	Maris
Gama	ONMIA
Lower Chimney type	N/P

Upper chimney type	N/P
Blower tech.name	D24
<b>Propriedades</b>	
Número de lâmpadas	2
Tipo de luz	Led S1001 4000K
Controlo remoto	Não
Á prova de água	Não
Tipo de interface	Electromechanical Slider
Nº. de velocidades	4
Configuração de velocidades	Não
24H	Não
Atraso	Não
Sensor de auto inicio	Não
WI-FI	Não
Tipologia de filtro	Cassete
Tipo de filtro	Aço inoxidável
Filtro de carvão	Não

### Prestações

Velocidade	1	2	3	4
Capacidade de extração (m³/h)	180.0	240.0	400.0	560.0
Pressão Max. (Pa)	300.0	440.0	510.0	590.0
Potência (Watt)	100.0	115.0	120.0	125.0
Nível de ruído db(A)	53.0	57.0	66.0	71.0