

Chaminé FTC 612 XS LED1 FRANKE | 315.0532.375

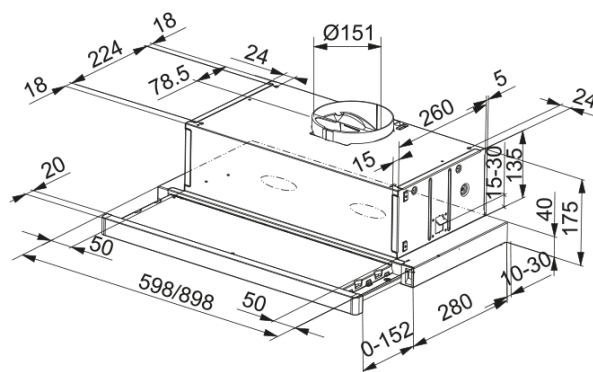

Chaminé FTC 612 XS LED1 FRANKE

Aspecto

Categoria de chaminés	Pull-out
Acabamento	Alumínio

Dimensões

Largura em mm	600.0
Diâmetro da saída de ar	150

Especificações Energia

Tipo de ligação	EU
Consumo anual de energia CAE	88.4
F. classe eficiência dinâmica	E
Eficiência da iluminação	D
Eficiência filtros de gorduras	C
Voltagem do motor	220-240 V 50-60 Hz
Motor Gr comm.nome	D17 430
Nº. de motores	1

Instalação

Tipo de instalação	Grupos filtrantes
--------------------	-------------------

Características do Produto

Sensor de qualidade do ar	Não
Classe energética	D
Válvula sem retorno	Sim
Saída traseira	Não
Zero pingos	Não
UI Type	Deslizante
Lamp Type	ACESSÓRIOS

Identificação do Produto

Marca de produto	FRANKE
Familia de produto	Smart

Gama	FLEXA
Blower tech.name	D17
Propriedades	
Número de lâmpadas	2
Tipo de luz	Led HV E14 4000K
Controlo remoto	Não
Á prova de água	Não
Tipo de interface	Electromechanical Slider
Nº. de velocidades	3
Configuração de velocidades	Não
24H	Não
Atraso	Não
Sensor de auto inicio	Não
WI-FI	Não
Tipologia de filtro	Cassete
Tipo de filtro	Aluminio
Filtro de carvão	Não

Prestações

Velocidade	1	2	3
Capacidade de extração (m³/h)	220.0	320.0	420.0
Pressão Max. (Pa)	180.0	200.0	220.0
Potência (Watt)	90.0	105.0	140.0
Nível de ruído db(A)	57.0	66.0	69.0