

FST Drip-free 90 X | 305.0662.835

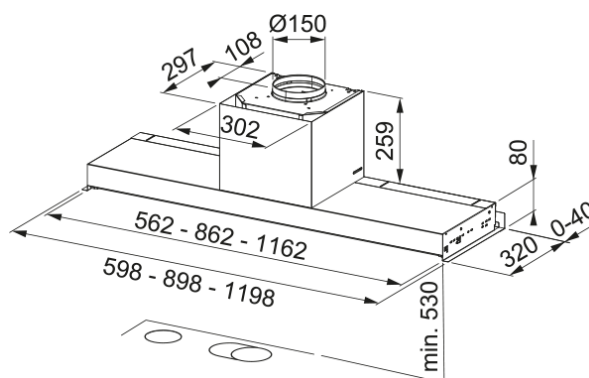

Chaminé FST Drip-free 90 X

Aspecto

Categoria de chaminés

Encastre

Acabamento

Aço inoxidável/vidro preto

Dimensões

Largura em mm

900.0

Diâmetro da saída de ar

150

Especificações Energia

Tipo de ligação

Sem ficha

Consumo anual de energia CAE

54.8

F. classe eficiência dinâmica

A

Eficiência da iluminação

A

Eficiência filtros de gorduras

C

Voltagem do motor

220-240 V 50-60 Hz

Motor Gr comm.nome

SP A+

Nº. de motores

1

Instalação

Tipo de instalação

Grupos filtrantes

Características do Produto

Sensor de qualidade do ar

Não

Classe energética

A

Válvula sem retorno

Sim

Saída traseira

Não

Zero pingos

Sim

Identificação do Produto

Marca de produto

FRANKE

Família de produto

Maris

Gama

STYLE DRIP-FREE

Dimming Led

SEE SETTING FILE

Level dimmer setting	NO
Lower Chimney type	Extractor
Upper chimney type	N/P
Blower tech.name	D39
Propriedades	
Número de lâmpadas	2
Tipo de luz	Led S2000 4000K
Controlo remoto	Não
Á prova de água	Não
Tipo de interface	Touch control
Nº. de velocidades	Ver ficheiro de configuração
Configuração de velocidades	3+i
24H	Não
Atraso	Não
Sensor de auto inicio	Não
WI-FI	Não
Tipologia de filtro	Grelha
Tipo de filtro	Metálico
Filtro de carvão	Não

Prestações

Velocidade	1	2	3	Booster
Capacidade de extração (m³/h)	280.0	410.0	580.0	710.0
Pressão Max. (Pa)	450.0	510.0	550.0	560.0
Potência (Watt)	150.0	200.0	240.0	250.0
Nível de ruído db(A)	49.0	58.0	65.0	69.0