

# Congelador vertical FSDF 330 NF E | 118.0740.202

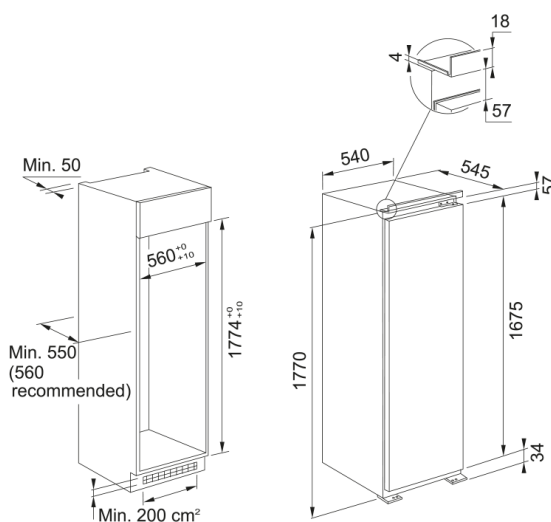

O congelador integrável FSDF 330 NF E da Franke oferece uma capacidade líquida de 209 litros, sendo ideal para grandes necessidades de armazenamento. Equipado com função de congelamento rápido e uma função ecológica, garante um desempenho eficiente. O seu design inclui um ecrã tátil para um controlo fácil e intuitivo. Funciona a um nível sonoro de 38 dB(A), proporcionando um ambiente silencioso. As suas dimensões são 540 mm de largura, 1771 mm de altura e 545 mm de profundidade, adequadas para integração em diversos espaços de cozinha.

## Aspecto

Tipo de instalação Encastre

## Dimensões

Largura total 540.0

Altura geral 1771.0

Profundidade total 545.0

## Especificações Energia

Voltagem 220-240 V

Frequência (Hz) 50 Hz

## Características do Produto

Tipo Congelador encastre

Classe energética E

Porta Reversível Sim

Capac. de congelamento KG/24h 21,5

Suporte para gelo Sim

Posição da luz Topo

Sistema No Frost Sim, no Frost

Número de gavetas congeladoras 7

Profundidade da embalagem 608.0

Altura da embalagem 1840.0

Largura da embalagem 580.0

Tipo de luz LED

Funções Alarme de porta aberta

Funções Congelamento rápido

Funções Regulação temp. congelador

Funções Alarme de queda de energia

## Identificação do Produto

Marca de produto	FRANKE
Família de produto	Maris
<b>Propriedades</b>	
Sistema refrigeração	Sim
Capacidade líquida em litro	209
Cap. líquida congelador litros	209
Opção de refrigeração rápida	N/A
Opção de congelação Rápida	Sim
Nível de ruído db(A)	38
Classe Climática	SN,T