

ΕΝΤΟΙΧ.ΨΥΓΕΙΟΚΑΤΑΨΥΚΤΗΣ FCB400 V NE N E | 118.0705.909

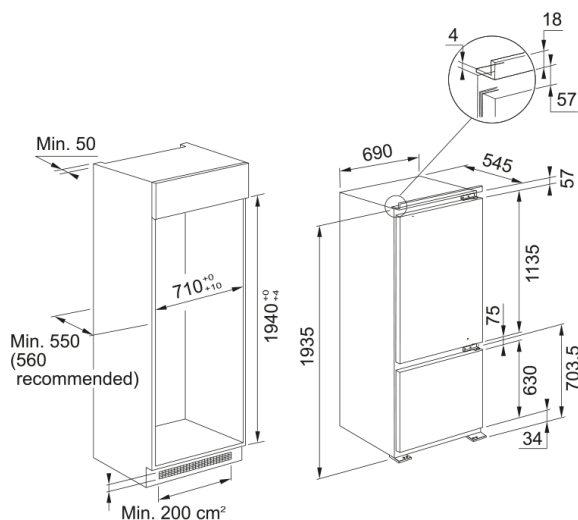

Εντοιχιζόμενος Ψυγειοκαταψύκτης FCB 400 V NE N E , συντήρηση 299 lt, κατάψυξη 101 lt, ηλεκτρονικός προγραμματισμός, Κωδικός Προϊόντος :3184101031

Πληροφορίες

Τύπος εγκατάστασης Εντοιχιζόμενο

Διαστάσεις

Πλάτος 690.0
Συνολικό ύψος 1935.0
Συνολικό βάθος 545.0

Energy specifications

Τάση 220-240 V
Συχνότητα (Hz) 50

Χαρακτηριστικά Προϊόντος

Τύπος Εντοιχιζ.ψυγειοκαταψύκτης
Ενεργειακή κλάση E
Θήκη για μπουκάλια Ναι
Ράφι για μπουκάλια Ναι
Ζώνη ψύξης Ναι
Θέση γαλακτοκομικών Όχι
Αντιστρεφόμενη πόρτα Ναι
Τεχνολογία EasyFrost Ναι
Θήκη για αυγά Ναι
Ικανότητα κατάψυξης KG/24h 12
Ρυθμιζόμενες θήκες στην πόρτα 4
Αριθμός ραφιών ψυγείου 2
Θήκη για παγάκια Ναι
Θέση φωτισμού Επάνω/Πλευρικά
Σύστημα No frost Όχι
Αριθμός συρταριών κατάψυξης 3
Συρτάρια φρέσκων τροφίμων 1
Βάθος συσκευασίας 606.0

Ύψος συσκευασίας	2014.0
Πλάτος συσκευασίας	732.0
Τύπος φωτισμού	LED
Χρώμα θήκης αυγών	Διαφανές
Μοντέλο	FCB 400 V NE N E
Λειτουργίες	Γρήγορη ψύξη
Λειτουργίες	Γρήγορη κατάψυξη
Λειτουργίες	Alarm ανοιχτής πόρτας - Ψυγείο
Λειτουργίες	Ρύθμιση θερμοκρασίας καταψύκτη
Λειτουργίες	Ρύθμιση θερμοκρασίας ψυγείου
Λειτουργίες	Λειτουργία διακοπών
Φινίρισμα εσωτ. επιφ. ψυγείου	Λευκό
Αναγνωριστικό Προϊόντος	
Brand προϊόντος	FRANKE
Οικογένεια προϊόντος	Καμία
Ιδιότητες	
Απόψυξη	Χειροκίνητη Βαλβίδα
Συνολική καθαρή χωρητικότητα	400
Χωρητικότητα ψύξης	101
Χωρητικότητα συντήρησης	299
Fast cooling	Ναι
Fast freezing	Ναι
Επίπεδο θορύβου (dBA)	35
Κλάση Κλίματος	SN,T