

SMART FSTS DRIP-FREE 60 X | 305.0702.609

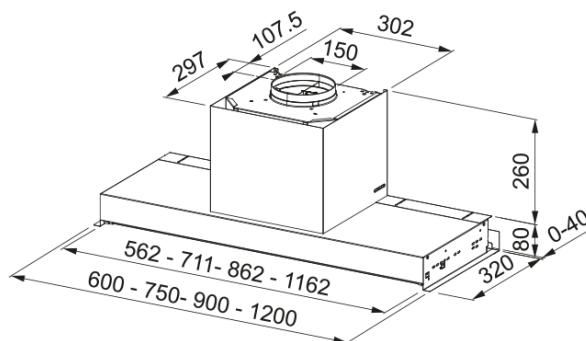

SMART Drip Free a une fonction particulière car grâce à son système anti-condensation, l'humidité sera aspirée et récupérée dans un bac. Son filtre inox dit labyrinthe lui donne un aspect professionnel, il existe en plusieurs dimensions pour répondre à toutes les configurations

Information produit

Catégorie	Groupes filtrants
Finition	Inox / verre noir

Dimensions

Largeur en mm	600.0
Diamètre de sortie	150

Spécifications énergétiques

Prise	Sans prise
Consommation énergétique/an	74.8
Classe d'eff. fluidodynamique	B
Classe énergétique éclairage	A
Classe énergét filtre graisse	C
Puissance moteur	220-240V 60Hz
Groupe moteur	SP 800
Nombre de moteur	1

Installation

Type d'installation	Meuble
---------------------	--------

Spécifications produit

Sensor qualité de l'air	Non
Classe énergétique	B
Clapet anti-retour	Oui
Sortie arrière	Non
Zero goutte	Oui
UI Type	Touches
Lamp Type	Spot LED carré

Description du produit

Marque	Franke
Famille de produit	Smart

Gamme	STYLE DRIP-FREE
Blower tech.name	D39
Caractéristiques produit	
Nombre de lampes	2
Type de lumière	LED 2 x 1 W 4000 K
Télécommande	Non
Étanche	Non
Type de commande	Boutons poussoir
Nombre de vitesses	3+i
Nombre de vitesses	Non
Fonction 24h	Non
Arrêt temporisé	Non
Démarrage automatique	Non
WI-FI	Non
Typologie de filtre	Grille
Type de filtre	Métallique
Filtre à charbon	Non

Performances

Vitesse	1	2	3	Boost
Debit d'aspiration m3/h	290.0	440.0	570.0	670.0
Pression maximum (Pa)	360.0	460.0	500.0	550.0
Puissance moteur (Watts)	130.0	165.0	210.0	250.0
Niveau sonore (dB)	52.0	60.0	65.0	68.0