

CAMPANA MARIS FMA 2.0 PRO 907 BK | 330.0682.357

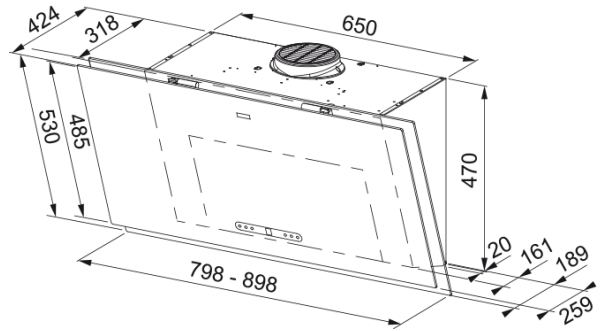

Campana inclinada funcional y duradera con controles táctiles, 3 velocidades + intensivo y luces LED regulables.

Aspecto

Categoría de campana	Vertical
Acabado	Negro / Cristal

Dimensiones

Ancho en mm	900.0
Diámetro salida del aire	150

Especificaciones energéticas

Tipo de enchufe	EU
Consumo anual de energía AEC	42.5
Clase de eficiencia dinámica F	A
Clase de eficiencia de la luz	A
Eficiencia filtrado grasa Cl	B
Voltaje del motor	220-240V 50-60Hz
Nombre del motor gr Comm.	SP A++
N.º de motores	1

Instalación

Instalación	Pared
-------------	-------

Especificaciones del producto

Sensor calidad del aire	No
Clase de eficiencia energética	A+
Válvula antirretorno	No
Salida trasera	Sí
Antigoteo	No
UI Type	Control táctil
Lamp Type	Foco LED cuadrado

Identificación de Producto

Marca	Franke
Familia	Maris

Gama	MARIS 2.0 PRO
Dimming Led	SEE SETTING FILE
Level dimmer setting	2
Lower Chimney type	N/P
Upper chimney type	N/P
Blower tech.name	D39

Propiedades

N.º lámparas	2
Tipo de luz	Led S2000 4000K
Control remoto	No
Waterproof	No
Tipo de UI	Touch control
Número de velocidades	Ver archivo de configuración
Ajuste de la velocidad	3+i
24H	Temporizado
Retardo	Sí 30'
Sensor auto inicio	No
WI-FI	No
Tipo filtro grasa	Cassette
Tipo de filtro	Inox
Filtro de carbón	Sí

Prestaciones

Velocidad	1	2	3	Boost
Aspiración (m³h)	270.0	350.0	450.0	790.0
Presión. max (Pa)	450.0	520.0	560.0	600.0
Potencia (Watt)	160.0	200.0	240.0	270.0
Nivel sonoro dB(A)	46.0	50.0	56.0	68.0