

Campana Vertical AQ-Sense Cristal negro | 330.0657.270

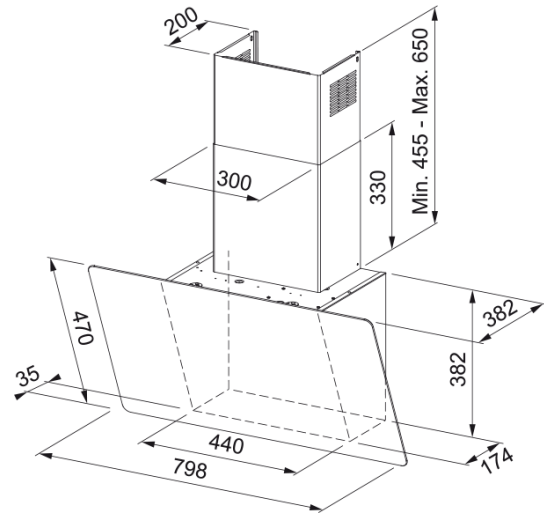

Campana Vertical AQ-Sense Cristal negro

Aspecto

Categoría de campana	Vertical
Acabado	Negro / Cristal

Dimensiones

Ancho en mm	800.0
Diámetro salida del aire	150

Especificaciones energéticas

Tipo de enchufe	EU
Consumo anual de energía AEC	43.5
Clase de eficiencia dinámica F	A
Clase de eficiencia de la luz	A
Eficiencia filtrado grasa Cl	B
Voltaje del motor	220-240V 50-60Hz
Nombre del motor gr Comm.	SP A+
N.º de motores	1

Instalación

Instalación	Pared
-------------	-------

Especificaciones del producto

Sensor calidad del aire	Sí
Clase de eficiencia energética	A+
Válvula antirretorno	Sí
Salida trasera	No
Antigoteo	No
UI Type	Control táctil
Lamp Type	Foco LED redondo

Identificación de Producto

Marca	Franke
Familia	Mythos

Gama	AQ SENSE
Dimming Led	SEE SETTING FILE
Level dimmer setting	2
Lower Chimney type	Extractor
Upper chimney type	Recirculating
Blower tech.name	D39

Propiedades

N.º lámparas	2
Tipo de luz	Led S1000 HQ 3000K
Control remoto	No
Waterproof	No
Tipo de UI	Touch control
Número de velocidades	Ver archivo de configuración
Ajuste de la velocidad	3+i
24H	Temporizado
Retardo	Sí 20'
Sensor auto inicio	Sí
WI-FI	Sí
Tipo filtro grasa	Cassette
Tipo de filtro	Inox
Filtro de carbón	No

Prestaciones

Velocidad	1	2	3	Boost
Aspiración (m³h)	300.0	430.0	620.0	770.0
Presión. max (Pa)	460.0	550.0	590.0	600.0
Potencia (Watt)	150.0	200.0	240.0	250.0
Nivel sonoro dB(A)	48.0	56.0	63.0	68.0