

Campana Inclinada Neo 90cm Cristal negro | 330.0591.773

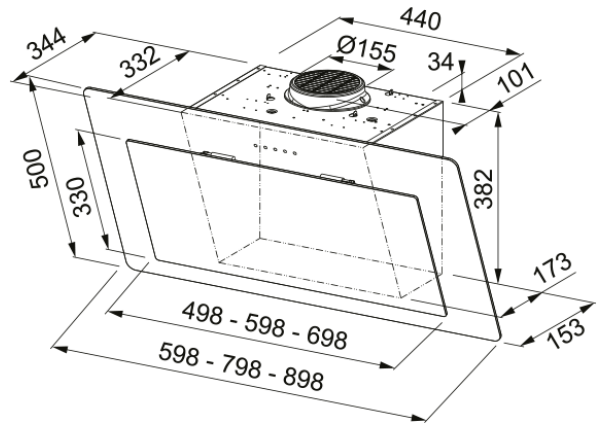

Campana Inclinada Neo 90cm Cristal negro

Aspecto

Categoría de campana	Vertical
Acabado	Negro / Cristal

Dimensiones

Ancho en mm	900.0
Diámetro salida del aire	150

Especificaciones energéticas

Tipo de enchufe	EU
Consumo anual de energía AEC	43.5
Clase de eficiencia dinámica F	A
Clase de eficiencia de la luz	A
Eficiencia filtrado grasa CI	B
Voltaje del motor	220-240V 50-60Hz
Nombre del motor gr Comm.	SP A++
N.º de motores	1

Instalación

Instalación	Pared
-------------	-------

Especificaciones del producto

Sensor calidad del aire	No
Clase de eficiencia energética	A+
Válvula antirretorno	No
UI Type	Control táctil
Lamp Type	Foco LED redondo

Identificación de Producto

Marca	Franke
Familia	Maris
Gama	MARIS NEO
Blower tech.name	D39

Propiedades

N.º lámparas	2
Tipo de luz	Led S1001 4000K
Control remoto	No
Waterproof	No
Tipo de UI	Touch control
Número de velocidades	Ver archivo de configuración
Ajuste de la velocidad	3+i
24H	No
Retardo	Sí 30'
Sensor auto inicio	No
WI-FI	No
Tipo filtro grasa	Cassette
Tipo de filtro	Inox
Filtro de carbón	Sí

Prestaciones

Velocidad	1	2	3	Boost
Aspiración (m ³ h)	280.0	360.0	470.0	800.0
Presión. max (Pa)	150.0	530.0	560.0	600.0
Potencia (Watt)	160.0	190.0	230.0	270.0
Nivel sonoro dB(A)	48.0	53.0	57.0	69.0