

Campana Inclinada Evo Plus 80 Negra | 330.0584.864

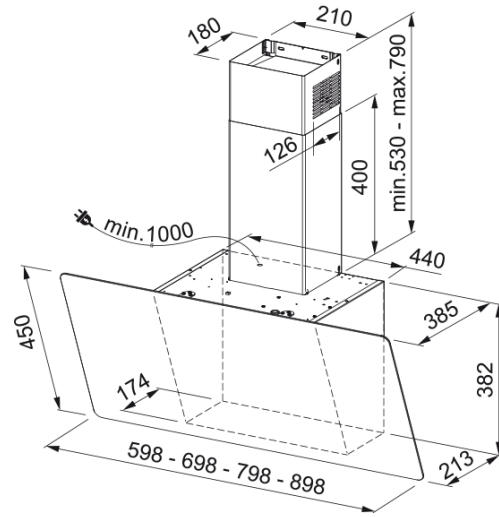

Campana Inclinada Evo Plus 80 Negra

Aspecto

Categoría de campana	Vertical
Acabado	Negro

Dimensiones

Ancho en mm	800.0
Diámetro salida del aire	150

Especificaciones energéticas

Tipo de enchufe	EU
Consumo anual de energía AEC	43.5
Clase de eficiencia dinámica F	A
Clase de eficiencia de la luz	A
Eficiencia filtrado grasa CI	C
Voltaje del motor	220-240V 50-60Hz
Nombre del motor gr Comm.	SP A++
N.º de motores	1

Instalación

Instalación	Pared
-------------	-------

Especificaciones del producto

Sensor calidad del aire	No
Clase de eficiencia energética	A+
Válvula antirretorno	Sí
UI Type	Control táctil
Lamp Type	Foco LED redondo

Identificación de Producto

Marca	Franke
Familia	Smart
Gama	SMART EVO PLUS
Blower tech.name	D39

Propiedades

N.º lámparas	2
Tipo de luz	Led S1001 4000K
Control remoto	No
Waterproof	No
Tipo de UI	Touch control
Número de velocidades	3+i
Ajuste de la velocidad	No
24H	No
Retardo	Sí 5'
Sensor auto inicio	No
WI-FI	No
Tipo filtro grasa	Cassette
Tipo de filtro	Inox
Filtro de carbón	Sí

Prestaciones

Velocidad	1	2	3	Boost
Aspiración (m ³ h)	280.0	360.0	470.0	800.0
Presión. max (Pa)	150.0	530.0	560.0	600.0
Potencia (Watt)	160.0	190.0	230.0	270.0
Nivel sonoro dB(A)	48.0	53.0	57.0	69.0