

Campana FMY Evolution F160 | 325.0726.999

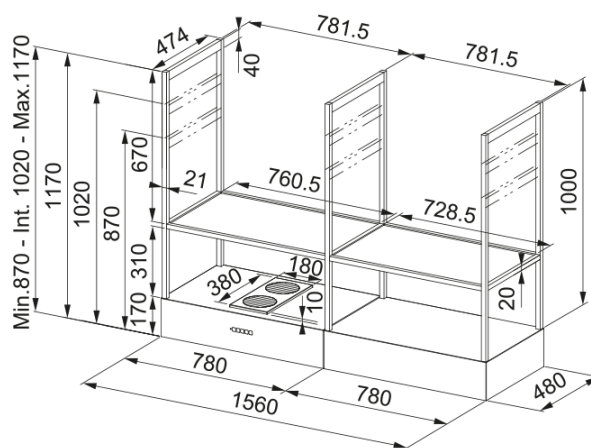

La campana FMY Evolution F160 está equipada con 2 motores y una capacidad de extracción de hasta 600m³/h, lo que garantiza una eliminación rápida y eficiente de los olores, humo y vapor en la cocina. Además, su diseño elegante y moderno la convierte en una opción perfecta para cualquier tipo de cocina, ofreciendo alta funcionalidad sin sacrificar el estilo. La campana cuenta con un sistema de filtrado que mantiene el aire limpio y libre de impurezas, mejorando la calidad del ambiente mientras cocinas. Con un nivel de ruido mínimo de 47 dB y máximo de 69 dB, la FMY Evolution F160 asegura una operación silenciosa y cómoda. Además, su eficiencia energética la convierte en una opción práctica y sostenible.

Aspecto

Categoría de campana	Diseño
Acabado	Negro mate

Dimensiones

Ancho en mm	1600.0
Diámetro salida del aire	N/A

Especificaciones energéticas

Tipo de enchufe	Sin enchufe
Consumo anual de energía AEC	0.0
Clase de eficiencia dinámica F	N/A
Clase de eficiencia de la luz	N/A
Eficiencia filtrado grasa Cl	N/A
Voltaje del motor	N/A
Nombre del motor gr Comm.	N/A
N.º de motores	2

Instalación

Instalación	Isla
-------------	------

Especificaciones del producto

Sensor calidad del aire	No
Clase de eficiencia energética	N/A
Válvula antirretorno	No
Salida trasera	No
Antigoteo	No
UI Type	Control táctil sobre metal
Lamp Type	Panel LED regulable

Identificación de Producto

Marca	Franke
Familia	Mythos
Gama	T-SHELF EVOLUTION
Dimming Led	SEE SETTING FILE
Level dimmer setting	tunable white
Lower Chimney type	N/P
Upper chimney type	N/P
Blower tech.name	N/A

Propiedades

N.º lámparas	2
Tipo de luz	Panel LED regulable
Control remoto	Sí
Waterproof	No
Tipo de UI	Touch control metálico
Número de velocidades	Ver archivo de configuración
Ajuste de la velocidad	3+i
24H	Temporizado
Retardo	Sí 30'
Sensor auto inicio	No
WI-FI	No
Tipo filtro grasa	Cassette
Tipo de filtro	Inox
Filtro de carbón	Sí

Prestaciones

Velocidad	1	2	3	Boost
Aspiración (m ³ h)	0.0	0.0	0.0	0.0
Presión. max (Pa)	0.0	0.0	0.0	0.0
Potencia (Watt)	15.0	35.0	70.0	100.0
Nivel sonoro dB(A)	47.0	64.0	69.0	72.0