

## Campana telescópica FSM 601 WH/GL / 2 | 315.0737.226

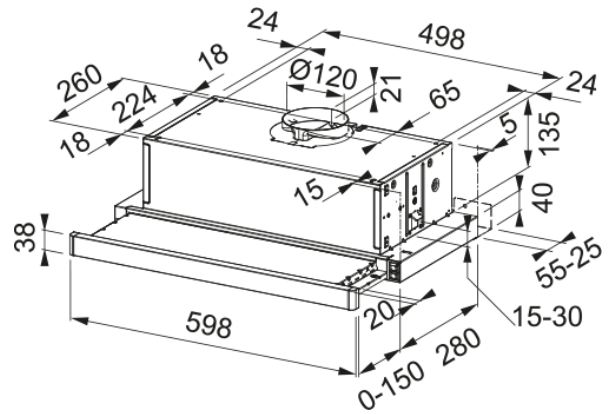

La campana telescópica FSM 601 WH/GL / 2 en color blanco ofrece una extracción eficiente con un diseño discreto y funcional. Su estructura extensible permite integrarla cómodamente bajo los muebles de cocina, ocupando el mínimo espacio cuando no está en uso. Con un frente en cristal blanco, aporta un toque limpio y moderno, ideal para cocinas luminosas. Esta campana combina buena capacidad de extracción, facilidad de limpieza y un funcionamiento silencioso, perfecta para un uso diario sin complicaciones.

### Aspecto

Categoría de campana	Telescópica
Acabado	Blanco / Cristal

### Dimensiones

Ancho en mm	600.0
Diámetro salida del aire	120

### Especificaciones energéticas

Tipo de enchufe	EU
Consumo anual de energía AEC	44.3
Clase de eficiencia dinámica F	C
Clase de eficiencia de la luz	A
Eficiencia filtrado grasa Cl	C
Voltaje del motor	220-240V 50-60Hz
Nombre del motor gr Comm.	Flex B
N.º de motores	1

### Instalación

Instalación	Mueble
-------------	--------

### Especificaciones del producto

Sensor calidad del aire	No
Clase de eficiencia energética	B
Válvula antirretorno	No
Salida trasera	No
Antigoteo	No
UI Type	Control deslizante

### Identificación de Producto

Marca	Franke
Familia	Smart

Gama	FLEXA
Lower Chimney type	N/P
Upper chimney type	N/P
Blower tech.name	D27
<b>Propiedades</b>	
N.º lámparas	2
Tipo de luz	Led GU10 3000K
Control remoto	No
Waterproof	No
Tipo de UI	Electromechanical Slider
Número de velocidades	3
Ajuste de la velocidad	No
24H	No
Retardo	No
Sensor auto inicio	No
WI-FI	No
Tipo filtro grasa	Cassette
Tipo de filtro	Inox
Filtro de carbón	No

### Prestaciones

Velocidad	1	2	3
Aspiración (m³h)	170.0	260.0	380.0
Presión. max (Pa)	220.0	240.0	260.0
Potencia (Watt)	80.0	90.0	110.0
Nivel sonoro dB(A)	54.0	62.0	69.0