

CAMPANA FSTS DRIP-FREE 60 X | 305.0702.609

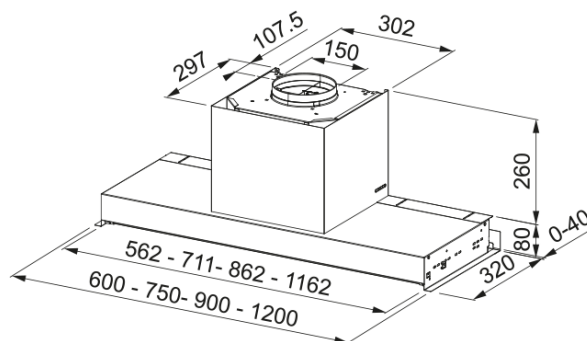

Descubre la campana extractora integrada de cocina Smart FSTS DRIP-FREE 60 X de Franke, una solución de ventilación avanzada para tu cocina. Esta campana extractora de 60 cm no solo elimina eficazmente los olores y el humo, sino que también añade un toque de elegancia con su diseño moderno y cuerpo en acero inoxidable. Cuenta con una visera de cristal transparente y una tecnología extra que protege el mueble de la cocina contra la condensación. Nuestra innovadora tecnología Drip Free combina una mayor succión, un flujo de aire óptimo y un filtro especialmente inclinado para desviar la condensación hacia una bandeja extraíble, garantizando un mantenimiento sin complicaciones. La campana cuenta con una bandeja de recogida para las gotas de la condensación, que se extrae fácilmente con una sola mano, asegurando un uso práctico y sin esfuerzo. Además, la elegante visera de vidrio negro de la campana puede extenderse para proteger los bordes de los armarios del daño por humedad. La tecnología avanzada de Franke asegura un funcionamiento silencioso y eficiente, proporcionando un ambiente limpio y cómodo en tu hogar.

Aspecto

Categoría de campana	Integración
Acabado	Inox / cristal negro

Dimensiones

Ancho en mm	600.0
Diámetro salida del aire	150

Especificaciones energéticas

Tipo de enchufe	Sin enchufe
Consumo anual de energía AEC	74.8
Clase de eficiencia dinámica F	B
Clase de eficiencia de la luz	A
Eficiencia filtrado grasa Cl	C
Voltaje del motor	220-240V 50-60Hz
Nombre del motor gr Comm.	SP 800
N.º de motores	1

Instalación

Instalación	Mueble
-------------	--------

Especificaciones del producto

Sensor calidad del aire	No
Clase de eficiencia energética	B
Válvula antirretorno	Sí
Salida trasera	No

Antigoteo	Sí
UI Type	Pulsador
Lamp Type	Foco LED cuadrado
Identificación de Producto	
Marca	Franke
Familia	Smart
Gama	STYLE DRIP-FREE
Blower tech.name	D39
Propiedades	
N.º lámparas	2
Tipo de luz	Led S2000 4000K
Control remoto	No
Waterproof	No
Tipo de UI	Pulsantes
Número de velocidades	3+i
Ajuste de la velocidad	No
24H	No
Retardo	No
Sensor auto inicio	No
WI-FI	No
Tipo filtro grasa	Rejilla
Tipo de filtro	Metálico
Filtro de carbón	No

Prestaciones

Velocidad	1	2	3	Boost
Aspiración (m³/h)	290.0	440.0	570.0	670.0
Presión. max (Pa)	360.0	460.0	500.0	550.0
Potencia (Watt)	130.0	165.0	210.0	250.0
Nivel sonoro dB(A)	52.0	60.0	65.0	68.0