

Campana Integración Smart Style Plus 120 | 305.0572.836

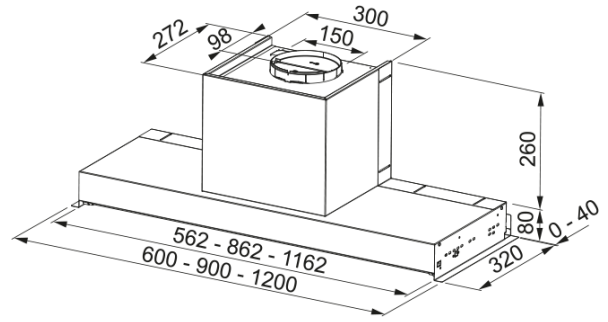

Campana Integración Smart Style Plus 120

Aspecto

Categoría de campana	Integración
Acabado	Inox

Dimensiones

Ancho en mm	1200.0
Diámetro salida del aire	150

Especificaciones energéticas

Tipo de enchufe	Sin enchufe
Consumo anual de energía AEC	52.2
Clase de eficiencia dinámica F	A
Clase de eficiencia de la luz	A
Eficiencia filtrado grasa Cl	C
Voltaje del motor	220-240V 50-60Hz
Nombre del motor gr Comm.	SP 600 A+
N.º de motores	1

Instalación

Instalación	Mueble
-------------	--------

Especificaciones del producto

Sensor calidad del aire	No
Clase de eficiencia energética	A
Válvula antirretorno	No
Salida trasera	No
Antigoteo	No
UI Type	Control giratorio
Lamp Type	Foco LED redondo

Identificación de Producto

Marca	Franke
Familia	Maris

Gama	STYLE PLUS
Lower Chimney type	N/P
Upper chimney type	N/P
Blower tech.name	D39
Propiedades	
N.º lámparas	2
Tipo de luz	Led S1001 4000K
Control remoto	No
Waterproof	No
Tipo de UI	Electromechanical Rotative
Número de velocidades	3
Ajuste de la velocidad	No
24H	No
Retardo	No
Sensor auto inicio	No
WI-FI	No
Tipo filtro grasa	Cassette
Tipo de filtro	Inox
Filtro de carbón	No

Prestaciones

Velocidad	1	2	3
Aspiración (m³h)	260.0	360.0	650.0
Presión. max (Pa)	450.0	520.0	560.0
Potencia (Watt)	150.0	200.0	250.0
Nivel sonoro dB(A)	50.0	57.0	69.0