

# Frigorífico FCB 320 S NE E | 118.0722.591

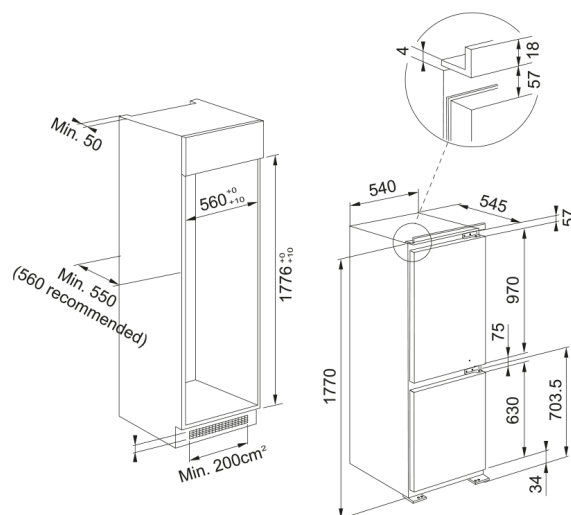

El frigorífico FCB 320 S NE E ofrece un diseño moderno y eficiente, ideal para mantener los alimentos frescos por más tiempo. Su capacidad optimizada permite un almacenamiento organizado, adaptándose a las necesidades del día a día. Cuenta con tecnología de enfriamiento que garantiza una distribución uniforme de la temperatura, evitando la acumulación de humedad y mejorando la conservación de los productos. Además, su eficiencia energética contribuye al ahorro de consumo, ofreciendo un rendimiento óptimo con un menor impacto ambiental.

## Aspecto

Tipo de instalación	Integración
Color	Blanco

## Dimensiones

Ancho total	540.0
Altura total	1770.0
Profundidad total	545.0

## Especificaciones energéticas

Voltaje	220-240 V
Frecuencia (Hz)	50

## Especificaciones del producto

Tipo	Parte abajo combi integración
Clase de eficiencia energética	E
Balcón botellas	No
Botellero	No
Zona fría	No
Compartimento lácteos	Sí
Puerta Reversible	Sí
Tecnología EasyFrost	Sí
Bandeja Huevos	No
Capacidad congelación KG/24h	4
Balcones frigo ajustables	4
Nº baldas frigorífico	3
Cubitera	N/A
Posición de la luz	Lateral
Sistema No Frost	No
Nº cajones congelador	3

Nº cajones Fresh Zone	1
Profundidad del embalaje	608.0
Altura del embalaje	1840.0
Ancho del embalaje	580.0
Tipo de luz	LED
Color bandeja huevos	Transparente
Modelo	FCB 320 S NE E
Funciones	Enfriamiento rápido
Funciones	Alarma visual puerta abierta
Funciones	Ajuste temperatural congelador
Funciones	Ajuste temperatura frigo
Funciones	Alarma puerta abierta frigo
Acabado int. frigorífico	Blanco
<b>Identificación de Producto</b>	
Marca	Franke
Familia	Smart
<b>Propiedades</b>	
Descongelación	Sí
Capacidad neta en litros	268
Capacidad del congelador L	79
Capacidad frigorífico en L	189
Opción de enfriamiento rápido	Sí
Opción de congelación rápida	No
Nivel sonoro dB(A)	34
Clase climática	SN,T