



Betjenings- og installationsvejledning

Emhætte



Håndbok for installasjon bruk og vedlikehold

Kjøkkenvifte

FDW 908 IB XS
FDW 908 IB BK

INDHOLD

DK

OPLYSNINGER OM SIKKERHED	3
APPARATBESKRIVELSE	6
INSTALLATION	8
BRUG	18
RENGØRING OG VEDLIGEHOLDELSE	20

INNHold

NO

SIKKERHETSINFORMASJON	22
EGENSKAPER	25
INSTALLASJON	27
BRUK	37
RENGJØRING OG VEDLIKEHOLD	39

OPLYSNINGER OM SIKKERHED

i For din sikkerhed og for at sikre korrekt brug af apparatet anbefaler vi, at du læser denne brugsanvisning omhyggeligt inden installation og brug af apparatet. Opbevar omhyggeligt denne brugsanvisning sammen med apparatet, så den kan overdrages til en eventuel ny ejer. Det er vigtigt, at brugerne er bekendt med alle apparatets funktions- og sikkerhedskarakteristika.

⚠ Kablerne skal tilsluttes af specialuddannet personale.

- Producenten kan ikke gøres ansvarlig for eventuelle skader, som skyldes forkert installation eller brug.
- Af sikkerhedsgrunde skal afstanden mellem kogepladen og emhætten være mindst 650 mm (enkelte modeller kan installeres i en lavere højde; se afsnittet vedrørende arbejdsmaal og installation).
- Hvis der i gaskomfurets installationsvejledning er angivet en større afstand end den ovenstående, skal der tages højde for dette.
- Kontrollér, at netspændingen svarer til angivelserne på skiltet inden i emhætten.
- Det er nødvendigt at installere hovedafbrydere i det faste elanlæg i henhold til forskrifterne om kabelsystemer.
- For apparater i klasse I: Kontrollér, at husstandens strømforsyning har en passende jordforbindelse.
- Forbind emhætten med røgkanalen med et rør med min. diameter på 120 mm. Røgaftrækket skal være så kort som mulig.
- Overhold alle lovbestemmelser vedrørende luftudledning.
- Emhætten må ikke forbindes med røgaftrækket til udledning af røggas fra forbrændingsprocessen (eksempelvis kedler, pejse osv.).

- Hvis emhætten benyttes sammen med apparater, som ikke er elektriske (eksempelvis gasdrevne apparater), skal der sikres en tilstrækkelig udluftning i lokalet for at hindre tilbagestrømning af den udledte gas. Når emhætten benyttes sammen med apparater, som ikke er elektriske, må det negative tryk i lokalet ikke overskride 0,04 mbar for at undgå, at emhætten suger røgen tilbage til lokalet.
- Luften må ikke bortledes gennem et røgaftræk til udledning af røggas fra apparater med forbrænding af gas eller andre former for brændstof.
- Hvis forsyningskablet beskadiges, skal det udskiftes af producenten eller et autoriseret servicecenter.
- Slut stikket til en lettilgængelig stikkontakt, der opfylder de gældende lovbestemmelser.
- Hvad angår de tekniske tiltag og sikkerhedsforanstaltningerne, der skal træffes for udledningen af røggassen, er det vigtigt at overholde de lokale myndigheders reglemlenter helt nøjagtig.

⚠ ADVARSEL: Fjern beskyttelsesfilmen, før emhætten installeres.

- Brug kun skruer og beslag, som er egnede til emhætten.

⚠ ADVARSEL: Manglende installation af skruerne eller beslagene i overensstemmelse med disse instruktioner kan medføre risiko for elektrisk stød.

- Betragt ikke lysdioden med brug af optisk udstyr (kikkert, forstørrelsesglas osv.).
- Flambér ikke under emhætten: Der er risiko for brand.
- Dette apparat må ikke anvendes af børn under 8 år, af personer med psykiske, fysiske og sansemæssige handicaps eller af personer med manglende erfaring eller kendskab, medmindre de overvåges og instrueres vedrørende sikker brug af apparatet og de farer, der er forbundet hermed. Sørg for, at børn ikke har mulighed for at lege med apparatet. Den rengøring og vedligeholdelse, som skal udføres af brugeren, må ikke udføres af børn, medmindre de er under opsyn.
- Der skal holdes øje med børnene for at sørge for, at de ikke har mulighed for at lege med apparatet.

- Dette apparat må ikke anvendes af personer (herunder børn) med psykiske, fysiske og sansemæssige handicaps eller af personer med manglende erfaring eller kendskab, medmindre de overvåges og instrueres.

⚠ De tilgængelige dele kan blive meget varme i forbindelse med brug af kogeplader, komfurer og andre madlavningsapparater.

- Rengør og/eller udskift filtrene efter den angivne periode (brandfare). Der henvises til afsnittet Vedligeholdelse og rengøring.
- Der skal være en passende udluftning i lokalet, når emhætten benyttes sammen med apparater med forbrænding af gas eller andre former for brændstof (vedrører ikke apparater, som udelukkende leder luften ind i lokalet).

- Symbolet  på apparatet eller på pakningen betyder, at apparatet ikke skal betragtes som almindeligt husholdningsaffald. Det skal derimod indleveres på et opsamlingscenter, der tager sig af genanvendelse af elektrisk og elektronisk udstyr. Ved at sørge for, at dette apparat bortskaffes korrekt, bidrager du til at forebygge alvorlige følger for miljøet og menneskers helbred; disse kan derimod opstå, hvis dette apparat bortskaffes forkert. Ret venligst henvendelse til kommunen, den lokale affaldsbortskaffelsesordning eller den forretning, hvor du har købt apparatet, for udførlige oplysninger om genanvendelse af dette apparat.

Indsættelse/udtrækning af apparatet

Fare for kvæstelser!

⚠ Fare for knusning under indsættelse og fjernelse af apparatet. Under indsættelse eller fjernelse af apparatet skal du aldrig stå i apparatets bevægelsesområde. Hold børn på sikker afstand.

- Denne emhætte kan anvendes sammen med et gaskomfur med følgende karakteristika:
- Maks. effekt 12,4 kW
- 5 gasblus som vist i figuren.

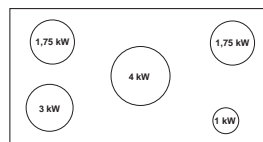
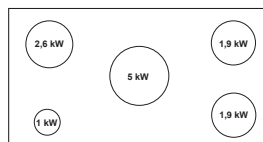

APPARATBESKRIVELSE

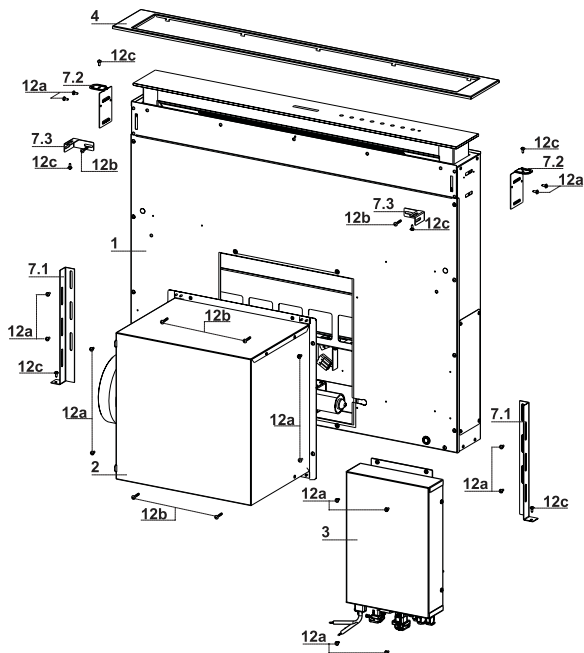

Komponenter

Ref.	Antal	Produktkomponenter
1	1	Emhættens hoveddel med: Betjeninger, Lys, Filtre
2	1	Motoraggregat
3	1	Elektrisk aggregat
4	1	Ramme fortil
8	1	Gitter med retning til luftudgang
9	1	Sidestykke \varnothing 150-120 mm
10	1	Flange med ventil
Ref.	Antal	Installationskomponenter
7.1	2	Monteringsbeslag til bund
7.2	2	Monteringsbeslag til gulv
7.3	2	Sidebeslag
12a	16	Skruer 3,5 x 9,5
12b	6	Skruer M4 x 8
12c	6	Skruer 4 x 15
12e	2	Skruer 2,9 x 9,5
Antal		Dokumentation
1		Instruktionsbog

Dimensioner

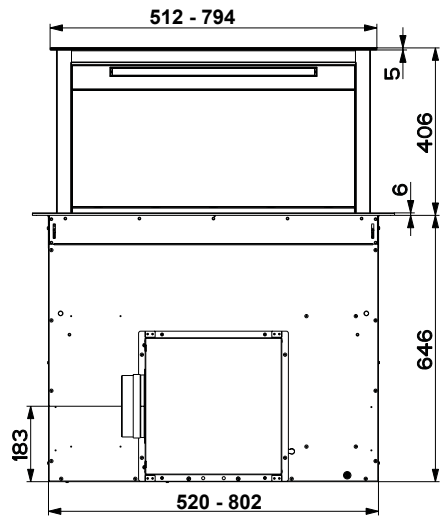
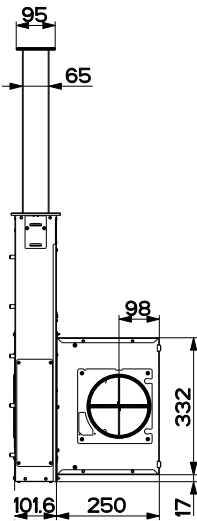
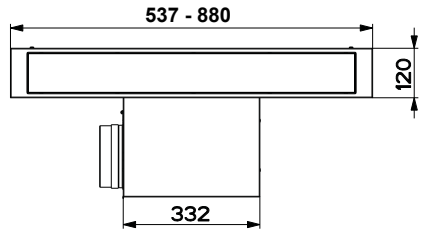
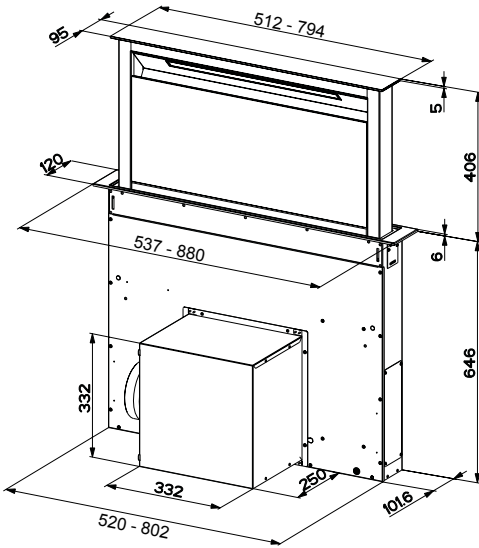

INSTALLATION

Denne emhætte er beregnet til at blive installeret inde i køkkenelementet i følgende versioner:

- **Versjon med udsugning:** Ekstern udledning.
- **Filtrerende versjon:** Intern gencirkulering.

Installationssekvens

- **Boring af plade og montering af emhætte**
- **Forbindelser**
- **Funktionstjek**
- **Bortskaffelse af emballage**

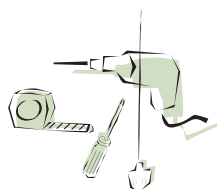

Boring af støtteplade

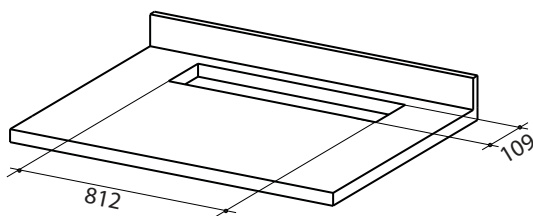

VIGTIGT

Der skal mindst være en afstand på **3-5 cm** mellem kogepladens hul og emhættens hul afhængigt af bordpladematerialets modstandsdygtighed.

Indsættelse nedefra af emhættens hoveddel i pladen

- Emhætten er beregnet til, at motorsamlingen monteres fortil.

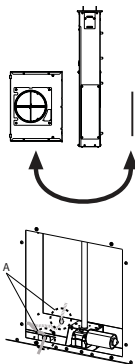
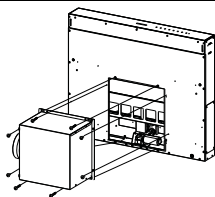

- Hvis køkkenelementet er indrettet anderledes, og der er behov for at montere motorsamlingen på bagsiden, skal dækslet, der sidder på bagsiden af emhættens hoveddel, tages af og genmonteres fortil. Anbring også kablet med kabelgennemføring til tilslutning af motoren ved at anvende langhullet på hver side (A). Motorsamlingen skal fastgøres til emhættens hoveddel, inden der gås videre (se afsnittet Fastgørelse af motorsamling).

- Indsæt emhættens hoveddel nedefra i støttepladen, der forinden er blevet boret.
- Løft emhættens hoveddel ved hjælp af støtter, indtil forsiden stikker ud af pladen.

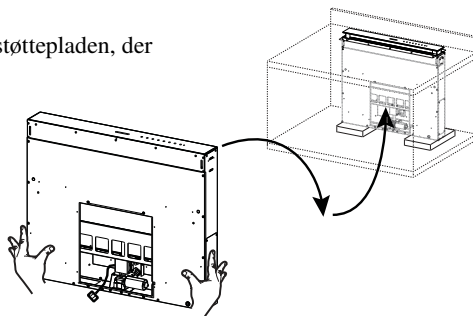

- Indsæt beslagene 7.2 i langhullerne, og fastgør dem med de medfølgende skruer 12a som vist på figuren.
- Placér emhættens hoveddel i midten i forhold til kogepladens langhul.

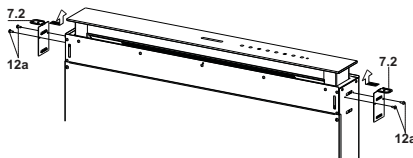

- Fastgør emhættens hoveddel til pladen med de to medfølgende skruer 12c, og fjern støtterne.

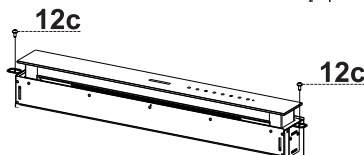

Advarsel:

Anvend en lille smule silikone for at lime beslagene 7.2 til kogepladen, hvis det ikke er muligt at fastspænde skruerne 12c på grund af kogepladens materiale. Lad det tørre, inden der fortsættes med installationen.

Indsættelse oppefra af emhættens hoveddel i pladen

- Indsæt beslagene 7.2 i langhullerne, og fastgør dem med de medfølgende skruer 12a som vist på figuren.

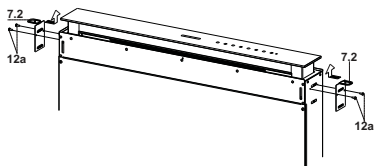

- Emhætten er beregnet til, at motorsamlingen monteres fortil.

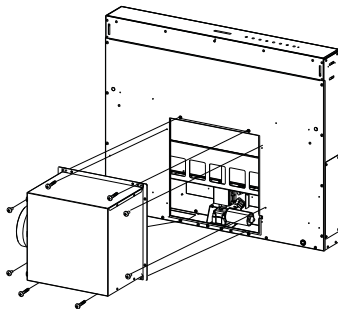

- Hvis køkkenelementet er indrettet anderledes, og der er behov for at montere motorsamlingen på bagsiden, skal dækslet, der sidder på bagsiden af emhættens hoveddel, tages af og genmonteres fortil. Anbring også kablet med kabelgennemføring til tilslutning af motoren ved at anvende langhullet på hver side (A).

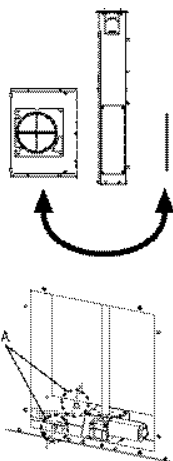

- Indsæt emhættens hoveddel i kogepladen, der forinden er blevet boret.
- Placér emhættens hoveddel i midten i forhold til kogepladens langhul.
- Fastgør emhættens hoveddel med de to medfølgende skruer 12c.

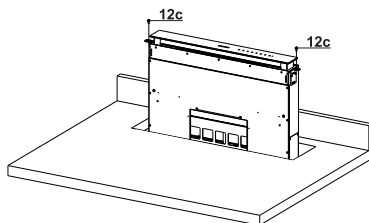

Advarsel:

Anvend en lille smule silikone for at lime beslagene 7.2 til kogepladen, hvis det ikke er muligt at fastspænde skruerne 12c på grund af kogepladens materiale. Lad det tørre, inden der fortsættes med installationen.

Fastgørelse af nederste beslag

- Fastgør beslagene **7.1** fortil på emhættens hoveddel med de medfølgende skruer **12a**.
- Foretag justeringer, før beslagene fastspændes helt, så beslagene kan hvile på pladens nederste del. Undgå, at de øverste beslag **7.2** bliver bøjet som vist på figuren.

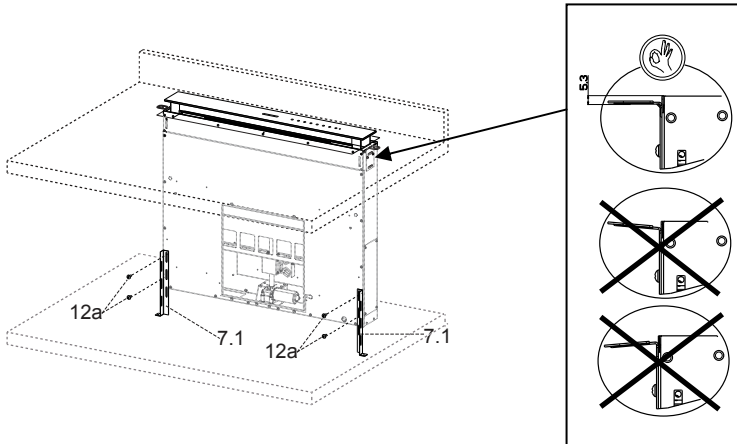

- Niveller emhættens hoveddel lodret med et vaterpas, og fastgør hoveddelen med de to medfølgende skruer **12c** til den nederste plade.

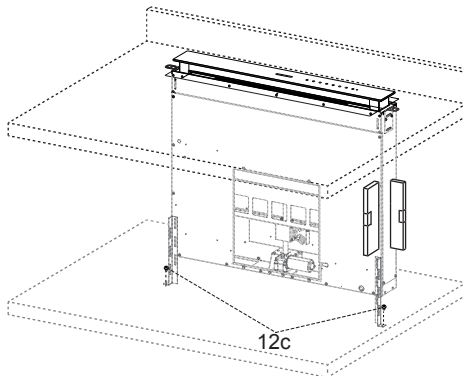

- Fastgør endegyldigt skruerne **12a**.

Fastgørelse af vinkelbeslag

- Fastgør beslagene **7.3** til emhættens hoveddel med de medfølgende skruer **12b** uden at stramme dem.
- Fastskru den anden side af beslagene **7.3** med de medfølgende skruer **12c** enten på køkkenelementets sidevægge eller på kogepladens nederste del.

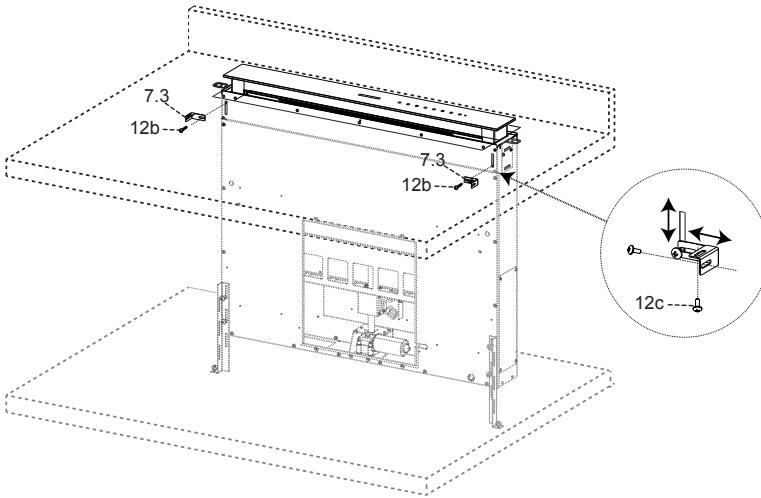

- Fastgør endegyldigt skruerne **12c** og **12b**.

Fastgørelse af motorsamling

- Installationen af motorsamlingen (1) fortil eller bagtil besluttes på baggrund af køkkenelementets indretning. Sørg for, at dækslet er i korrekt position.

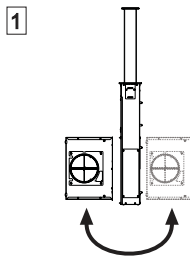

- Ud fra hvor udtagshullet for luften er placeret på køkkenelementet, er det efterfølgende muligt at dreje motorsamlingen 90° ad gangen, så luftudstrømningen muliggøres på alle fire sider ud for køkkenelementets side (2).

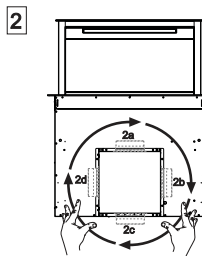

- Forbind konnektoren fra enhættens hoveddel til motorsamlingens konnektor.

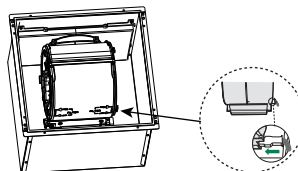

- Fastgør efterfølgende motorsamlingen til enhættens hoveddel med de medfølgende skrue 12a og 12b som vist på figuren.

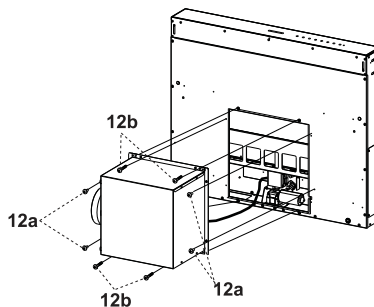

Fastgørelse af elektrisk enhed

- Forbind elkablerne, som kommer ud nederst til højre fra emhættens hoveddel, til konnektorerne på den elektriske enhed.
- Hver konnektor på kablene har en tilsvarende på den elektriske enhed. Sørg derfor for at forbinde dem korrekt.

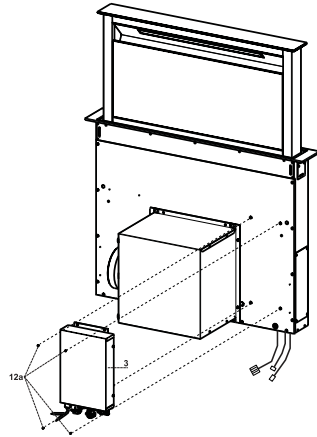

- Fastgør den elektriske enhed til emhættens hoveddel med de medfølgende skruer **12a**.
- Placeringen, der er vist på figuren udgør kun én mulighed. Alt efter behov kan enheden også monteres på venstre side af emhættens hoveddel eller ligefrem placeres frit på køkkenelementet, såfremt der ikke er nogen funktionsmæssige eller sikkerhedsmæssige hindringer.

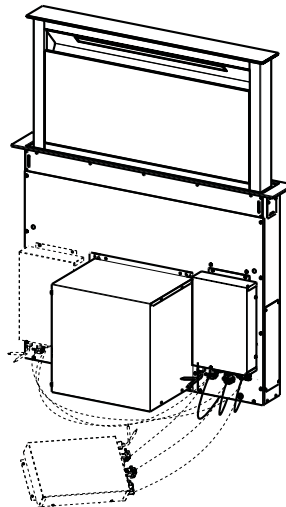

⚠ Advarsel: Lad ikke forbindelseskassen være i kontakt med gulvet, når apparatet installeres.

Tilslutninger

VERSION FORBUNDET TIL AFTRÆKSKANAL

Når aftrækskanal-versionen opsættes, forbindes emhætteenheden til kanalen med en flexslange eller et hårdt rør, Ø150 eller 120 mm – valget er op til den, der opsætter emhætten.

Tilslutning af rør på Ø 150

- Indsæt studsens på Ø 150 **10** på emhættens udsugningshul.
- Spænd røret fast med specielle rørklemmer. Disse medleveres ikke.

Tilslutning af rør på Ø 120

- Ved tilslutning af rør på Ø120 mm, indsættes reduktionsstudsens **9** på studsens Ø 150, som er monteret tidligere.
- Spænd røret fast med specielle rørklemmer. Disse medleveres ikke.
- I begge tilfælde skal man fjerne eventuelle lugtabsorberende kulfiltre.

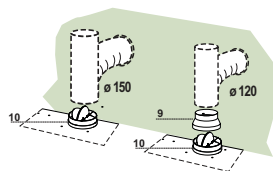

LUFTUDSTRØMNING I FILTERENDE VERSION

- Forbind sidestykket til udtagshullet for luften med et rør eller en slange med Ø 120 eller 150 mm.
 - Ved forbindelse med rør/slange med Ø 120 mm skal passtykket **9** sættes på udtaget på emhættens hoveddel.
 - Fastgør røret/slangen med passende rørbånd. Det nødvendige materiale følger ikke med.
 - Fastgør retningsristen **8** på udtaget ved hjælp af de to medfølgende skruer **12e** (2,9 x 9,5).
- Kontrollér, at lugtfilterne med aktivt kul er til stede (se afsnittet Vedligeholdelse af filtre med aktivt kul).

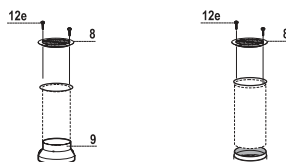

TILSLUTNING TIL STRØMFORSYNING

- Tilslut emhætten til elnettet, idet der indsættes en topolet afbryder med en kontaktafstand på mindst 3 mm.

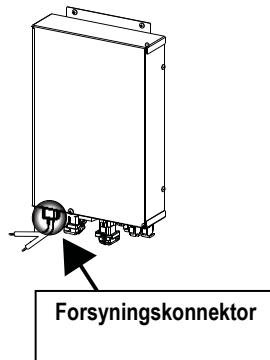

Montering fortil

- Løft emhættens bevægelige hoveddel (se afsnittet Brug) et par centimeter.
- Forhindr den i at bevæge sig, hvis den løfter sig, ved at presse den bevægelige hoveddel nedad.

Advarsel: Forhindr aldrig den glidende låge i at åbne eller lukke undtagen ved montering af rammen.

- Fjern skumbeskyttelsesdelene fra glassets hjørner.
- Tag fat i frontrammen, og indsæt den oppefra. Sørg for, at fligene indsættes i langhullerne på emhætten, og lad rammen glide mod venstre.
Advarsel: Alle fligene skal være indsat.

- Bank på frontrammen fra højre mod venstre ved hjælp af et værktøj (hammer) helt ind til stoppet.
For ikke at ødelægge emhætten kan et materiale (et stykke træ, der passer i mål) lægges mellem hammeren og frontrammen.

- Se afsnittet Brug for at bringe den bevægelige hoveddel i standardposition.

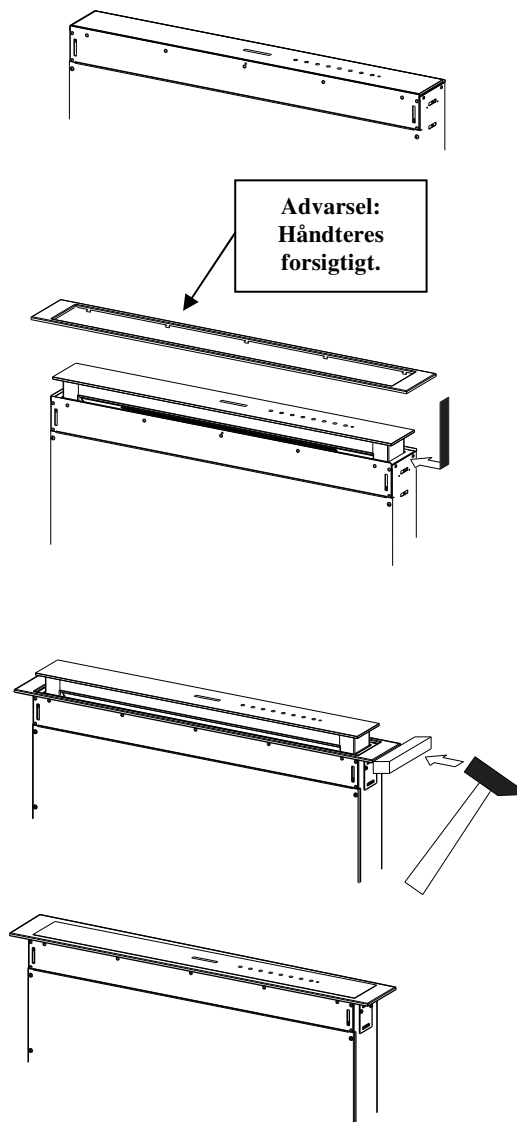

Panel til omkredsudsugning

- Åbn emhættens låge (se afsnittet Brug).
- Fjern de to stykker tape, som udelukkende bruges til at sikre panelet under transporten.

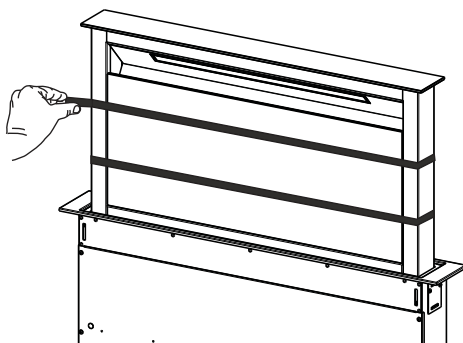

BRUG

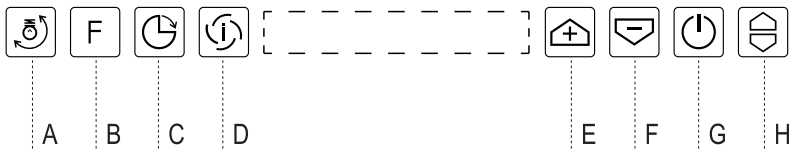

Betjeningspanel

Tast	Funktion	Tast til kontrollampe
A	Tasten fungerer kun ved åben låge.	
	Kort tryk = tænder/slukker Lysene ved maksimal intensitet. Trykket nede i 2 sekunder = slukker/tænder den dæmpede belysning .	
B	Åben eller lukket låge Kort tryk (slukket motor) = udfører Nulstilling af alarmer for mætning af filtre.	Efter 100 timers funktion vises symbolet Dråbe for at signalere mætning af metalfiltrene. Efter 200 timers funktion vises C for at signalere mætning af filtrene med aktivt kul.
	Åben eller lukket låge Trykket nede i 2 sekunder = aktiverer/inaktiverer Alarmerne for filtrene med aktivt kul med slukket motor og uden aktiv filteralarm.	2 blink Symbol C = Alarm for filtre med aktivt kul Aktiveret 1 blink Symbol C = Alarm for filtre med aktivt kul Inaktiveret
C	Åben låge. Kort tryk = aktiverer/inaktiverer Delay , automatisk forsinket slukning efter 30' af motoren og belysningsystemet fra hvilken som helst hastighed. Deaktiveres ved at trykke på samme tast, slukker motoren eller lukke lågen.	Viser symbolet Ur .
	Fungerer både med Lukket låge Åben låge med Motor + Lys = slukket (Off). Trykket nede i 4 sekunder = aktiverer/inaktiverer Tastaturlås .	Alle kontrollamperne blinker 2 gange. Når tastaturet er låst, tænder kontrollamperne i sekvens.
D	Fungerer kun ved åben låge. Kort tryk = aktiverer/inaktiverer den Intensive hastighed. Denne hastighed er indstillet til at vare 6 minutter. Efter denne tid vender systemet tilbage til den forudindstillede hastighed. Deaktiveres ved at trykke på samme tast, slukker motoren eller lukke lågen.	Viser symbolet I .
E	Fungerer kun ved åben låge = forøger driftshastigheden.	Antallet af tændte segmenter stiger.
F	Fungerer kun ved åben låge = reducerer driftshastigheden.	Antallet af tændte segmenter falder.
G	Fungerer kun ved åben låge. Kort tryk = tænder/slukker motoren	Slukning af kontrollamperne
	Åben eller lukket låge Trykket nede i 2 sekunder med Motor og Lys slukket = aktiverer/inaktiverer Fjernstyringen .	2 blink Taster til kontrollamper = Fjernstyring aktiveret 1 blink Taster til kontrollamper = Fjernstyring inaktiveret
H	Åben låge = Lukker lågen + slukker lys og motor Lukket låge = Åbner lågen + tænder lys og motor. Advarsel: Hvis lågen er delvis åben af en eller anden grund, afsluttes dens åbnings- eller lukningscyklus ved at trykke på tasten.	

FJERNSTYRING (EKSTRAUDSTYR)

Dette apparat kan kontrolleres ved hjælp af en fjernstyring, som forsynes med et 3 V batteri af typen CR2032 (medfølger ikke).

- Anbring ikke fjernstyringen i nærheden af varmekilder.
- Efterlad ikke batterierne i miljøet, men anbring dem i egnede beholdere.

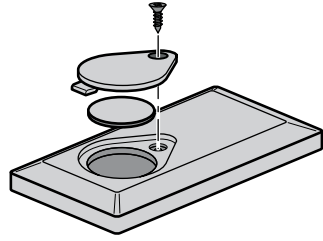

Betjeningspanel - fjernstyring

Advarsel: Modtageren for fjernstyringen er inaktiveret som standard. Se afsnittet **Brug**.



⏻	⏻	Motor	Lukket låge: Åbner lågen og tænder motoren ved første hastighed og lysene med maksimal styrke. Åben låge: Hurtigt tryk: Tænder/slukker motoren. Trykket nede i 2 sekunder: Lukker lågen + slukker lyset og motoren.
	↕	-	-
	⊗	-	-
☀	☀	Lys	Kun ved åben låge: Hurtigt tryk: Tænder/slukker lyset. Trykket nede i 2 sekunder: Tænder/slukker den dæmpede belysning.
⚙	⚙	Intensiv	Kun ved åben låge: Aktiverer den intensive funktion.
⏻	⌚	Delay	Kun ved åben låge: Aktiverer Delay funktionen.
+	-	-	Kun ved åben låge: Hvert tryk øger driftshastigheden.
-	-	-	Kun ved åben låge: Hvert tryk reducerer driftshastigheden.

RENGØRING OG VEDLIGEHOLDELSE

Rengøring af komfortpanelerne

- Åbn komfortpanelet ved at trække det opad.
- Afhægt panelet fra enhættens hoveddel.
- Komfortpanelet må absolut ikke vaskes i opvaskemaskine.
- Rens det udvendigt med en fugtig klud og flydende mildt rengøringsmiddel.
- Rens det ligeledes indvendigt med en fugtig klud og et mildt rengøringsmiddel. Der må ikke anvendes våde klude eller svampe, og heller ikke vandstråler. Undlad at bruge slibende midler.
- Fasthængt til sidst panelet og på enhættens hoveddel, og luk panelet igen.

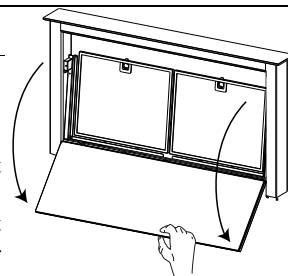

Metalfiltre mod fedt

De kan også vaskes i opvaskemaskinen og skal vaskes, når symbolet “dråbe” tænder eller mindst hver 2 måneders brug eller oftere ved særlig intens brug.

Nulstilling af alarmsignalet

- Sluk lysene og udsugningsmotoren.
- Tryk på tasten **B** (se afsnit Brug).

Rengøring af filtre

- Åbn lågen (se afsnit Brug).
- Åbn komfort-panelet ved at trække i dem.
- Fjern filtrene et ad gangen ved at skubbe dem mod bagsiden af aggregatet og trække dem ned på samme tid.
- Vask filtrene. Undgå at bøje dem og lad dem tørre, før de sættes i igen. (En ændring i filterets overflades farve, som kan forekomme over tid, påvirker ikke filterets effektivitet på nogen måde.)
- Genmonter dem, idet du holder håndtaget mod den synlige ydre del.
- Luk komfort-panelet.

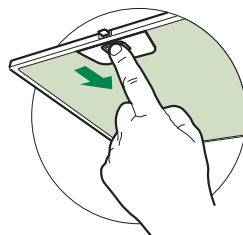

Lugtfiltre med aktivt kul (filtrerende version)

Filtret kan også vaskes i opvaskemaskine, og det skal renses, når symbolet “C” tænder eller mindst hver 4. måned, helst oftere ved særligt intensiv anvendelse. Efter 5 vaske skal filtret udskiftes for at sikre rigtig funktion. Alarmen (hvis aktiveret forudgående) forekommer kun, hvis udsugningsmotoren er aktiveret.

Aktivering af alarmsignalet

- På enhættet af den filtrerende version skal alarmsignalet for mætning af filtrene aktiveres ved installationen eller senere.
- Sluk lysene og udsugningsmotoren.
- Tryk på tasten **B** i 2 sekunder:
 - 2 blink symbol “C” - Alarm for mætning af filtret med aktivt kul AKTIVERET.
 - 1 blink symbol “C” - Alarm for mætning af filtret med aktivt kul INAKTIVERET.

UDSKIFTNING AF LUGTFILTER MED AKTIVT KUL

Nulstilling af alarmsignalet

- Sluk lysene og udsugningsmotoren.
- Tryk på tasten **B** (se afsnit Brug).

Udskiftning af filter

- Tag komfort-panelet af.
- Tag metalfiltrene mod fedt af.
- Fjern de metalliske filterlukkere fra fedtfilteret og rens det mættede lugtfilter med aktivt kul.
- Genmonter det rene lugtfilter med aktivt kul ved at fastgøre det med de metalliske filterlukkere til fedtfilteret.
- Genmonter metalfiltrene mod fedt.
- Luk komfort-panelet.

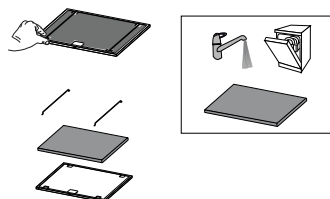

Belysning

- Udskiftning skal ske hos det tekniske servicecenter. Bestilling kan ske hos det tekniske servicecenter.

SIKKERHETSINFORMASJON

i For din egen sikkerhet og en riktig funksjon av apparatet, må du lese denne veiledningen nøye før apparatet installeres og tas i bruk. Veiledningen skal alltid følge med apparatet, også hvis det overdras til tredjeperson. Det er viktig at brukerne kjenner til alle apparatets drifts- og sikkerhetsegenskaper.

⚠ Tilkoblingen av kablene må utføres av en kvalifisert tekniker.

- Produsenten er ikke ansvarlig for eventuelle skader som skyldes feil installasjon eller bruk.
- Minste sikkerhetsavstand mellom platetopp og kjøkkenvifte er 650 mm (noen modeller kan monteres ved lavere høyde; se avsnittet om arbeidsmål og installasjon).
- Hvis installasjonsinstruksjonene for gassplattetoppen spesifiserer en større avstand enn angitt ovenfor, må du overholde dette.
- Kontroller at nettspenningen stemmer med spenningen oppgitt på merkeplaten på innsiden av kjøkkenviften.
- Det er nødvendig å installere hovedbrytere i det faste elektriske systemet i samsvar med forskriftene om kabelsystemer.
- For apparater i klasse I må du kontrollere at hjemmets strømnnett er jordnet.
- Koble kjøkkenviften til røkrøret med et rør med en diameter på min. 120 mm. Røret må være så kort som mulig.
- Følg alle bestemmelsene for luftutløp.
- Ikke koble kjøkkenviften til røkkkanaler for utslipp av forbrenningsrøk (f.eks. fra kjeler, peiser, osv.).

- Hvis kjøkkenviften brukes sammen med apparater som ikke bruker strøm (f.eks. gassapparater), må det garanteres en god ventilasjon i rommet for å unngå retur av forbrenningsgassen. Når kjøkkenviften brukes sammen med apparater som ikke bruker strøm, må ikke det negative trykket i rommet overstige 0,04 mbar for å unngå en retur av røkene.
- Luften må ikke føres ut gjennom en røkkanal som brukes for røkutslipp fra apparater som fungerer med gass eller andre forbrenningsstoffer.
- Hvis nettkabelen skades, må den skiftes ut av produsenten eller servicesenteret.
- Sett støpslet inn i en lett tilgjengelig stikkontakt som er i samsvar med gjeldende bestemmelser.
- Følg nøye forskriftene fra de lokale myndighetene vedrørende tekniske og sikkerhetsmessige tiltak for røkutslipp.

⚠ ADVARSEL: Fjern beskyttelsesfilmene før kjøkkenviften installeres.

- Bruk kun skruer og beslag som passer til kjøkkenviften.

⚠ ADVARSEL: Manglende installasjon av skruer eller beslag i samsvar med disse instruksjonene kan medføre risiko for elsjokk.

- Ikke se mot lyset med optiske instrumenter (kikkert, forstørrelsesglass, osv.).
- Ikke flambér under kjøkkenviften, fordi en brann kan utvikles.
- Barn (over 8 år) eller personer med nedsatte fysiske, sensoriske eller psykiske evner, eller personer uten erfaring og kunnskap må kun bruke apparatet dersom de får tilsyn eller opplæring i en sikker bruk av apparatet og farene knyttet til bruken. Ikke la barn leke med apparatet. Rengjøring og vedlikehold som er brukerens ansvar, må ikke utføres av barn med mindre de er under tilsyn.
- Pass på at barn ikke leker med apparatet.

- Dette apparatet er ikke egnet til bruk av personer (inkl. barn) med nedsatte fysiske, sensoriske eller psykiske evner, eller personer uten erfaring og kunnskap i bruk av apparatet med mindre de er overvåket og opplært.

⚠ De tilgjengelige delene kan bli veldig varme når platetopper/komfyrer er i bruk.

- Rengjør og/eller skift ut filtrene etter oppgitt intervall (brannfare). Se avsnittet Vedlikehold og rengjøring.
- Det må være en god utluffing i rommet når kjøkkenviften brukes samtidig med apparater som fungerer med gass eller andre forbrenningsstoffer (gjelder ikke apparater som kun fører luften ut i lokalet).
- Symbolet  på apparatet eller emballasjen angir at apparatet ikke skal kastes sammen med vanlig husholdningsavfall. Apparatet må leveres til et innsamlingscenter for resirkulering av elektrisk og elektronisk materiale. Ved å kassere dette apparatet på riktig måte, bidrar du til å forhindre de negative virkningene på miljøet og menneskehelsen som kan forårsakes av en feilaktig avfallshåndtering av dette apparatet. For mer informasjon om gjenvinning av dette apparatet, kontakt kommunen, renovasjonsselskapet eller forhandleren hvor apparatet ble kjøpt.

Innskyvning/uttrekking av apparatet

Risiko for personskader!

⚠ Risiko for klemming ved innskyvning og uttrekking av apparatet. Ikke stå i apparatets bevegelsesområde mens apparatets skyves inn og trekkes ut. Hold barn på sikker avstand.

- Denne kjøkkenviften kan brukes sammen med en gassplatetopp som har følgende egenskaper:
- Maks effekt 12,4 kW
- 5 bluss plassert som vist på figuren.

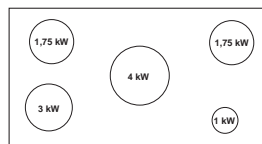
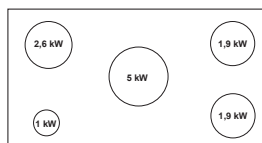

EGENSKAPER

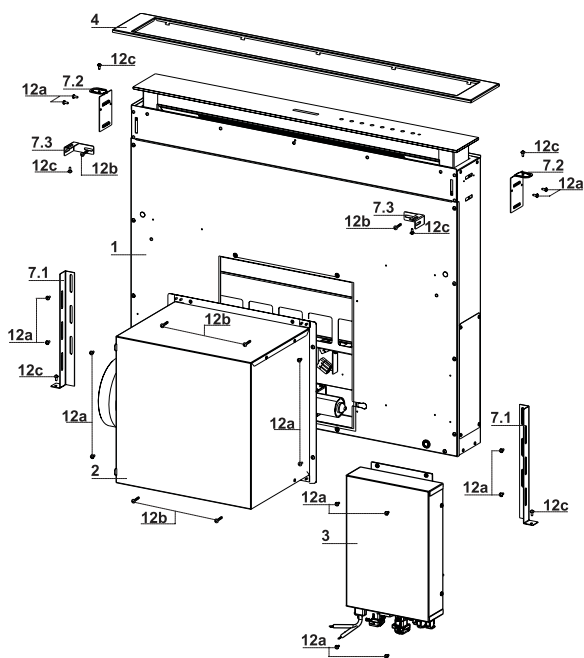

Deler

Ref.	Antall	Produktdeler
1	1	Kjøkkenviftens hoveddel komplett med: Kontroller, belysning, filter
2	1	Motorenhet
3	1	Elektrisk enhet
4	1	Frontramme
8	1	Retningsrist for luftutløp
9	1	Reduksjonsflens med en diameter på 150–120 mm
10	1	Flens med ventil
Ref.	Antall	Installasjonsdeler
7.1	2	Festekonsoller til bakgrunnen
7.2	2	Festekonsoller til platetoppen
7.3	2	Sidekonsoll
12a	16	Skruer 3,5 x 9,5
12b	6	Skruer M4 x 8
12c	6	Skruer 4 x 15
12e	2	Skruer 2,9 x 9,5
Antall	Dokumentasjon	
1	Bruksveiledning	

Dimensjoner

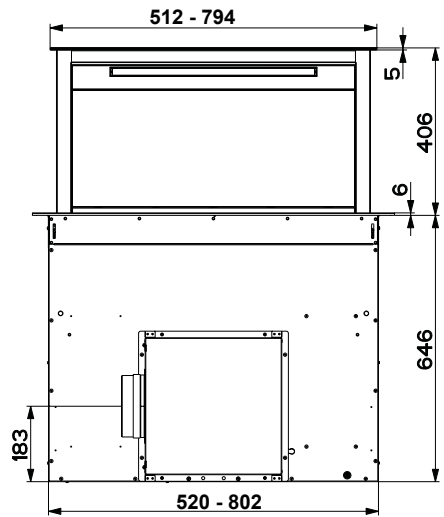
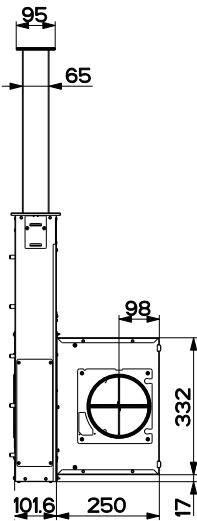
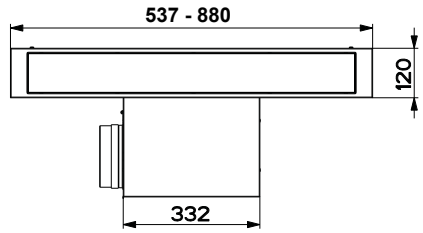
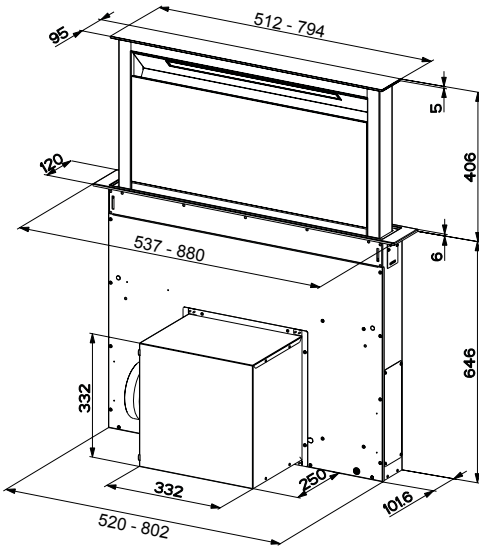

INSTALLASJON

Denne kjøkkenviften kan innebygges i kjøkkenskapet i:

- **Sugeversjon:** Utløp ut i friluft.
- **Filtreringsversjon:** Resirkulasjon i rommet.

Arbeidsrekkefølge til installasjonen

- **Boring av hull i platen og montering av kjøkkenviften**
- **Tilkoblinger**
- **Funksjonskontroll**
- **Kassering av emballasje**

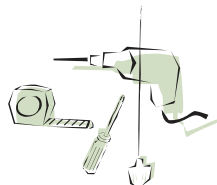

Boring av hull i støtteplaten

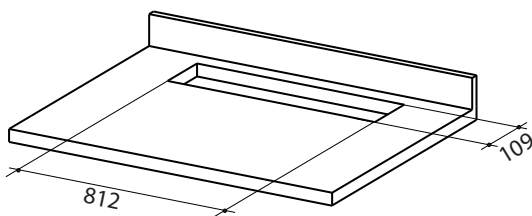

VIKTIG

Minimumsavstanden mellom hullet for platetoppen og hullet for kjøkkenviften er 3-5 cm, avhengig av platetoppens materiale.

Innsetting av kjøkkenviftens hoveddel i platetoppen fra undersiden

- Kjøkkenviften er utviklet for frontmontering av motorenheten.

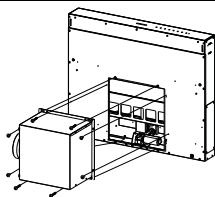

- Hvis kjøkkenskapet er utformet annerledes, og motorenheten må installeres på baksiden, må dekslet på baksiden av kjøkkenviftens hoveddel tas av og monteres på fremsiden. Flytt også kablen med kabelgjennomføringen for tilkoblingen til motoren med åpningen som finnes på hver side (A). Før du fortsetter må motorenheten festes til kjøkkenviftens hoveddel (se Festing av motorenheten).

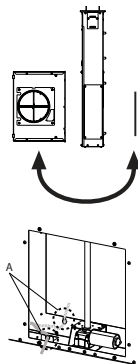

- Sett kjøkkenviftens hoveddel inn fra undersiden og inn i støtteplaten med hull.
- Bruk en støtte og løft kjøkkenviftens hoveddel helt til frontdelen kommer ut av platen.

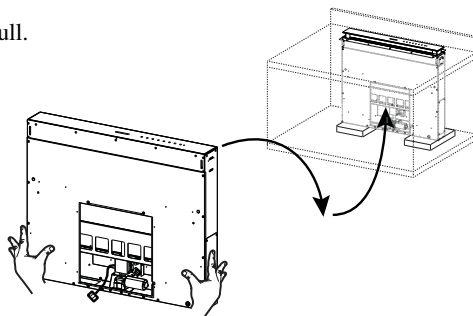

- Sett inn konsollene 7.2 i åpningene, som vist på figuren, og fest dem med skruene 12a som følger med.
- Sentrer kjøkkenviftens hoveddel i forhold til åpningen i platetoppen.
- Fest kjøkkenviftens hoveddel til platen med de to skruene 12c som følger med, og ta vekk støttene.

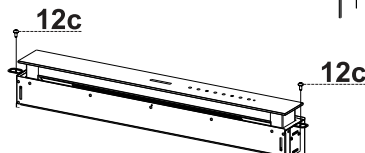
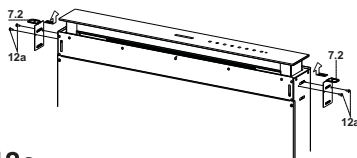

Advarsel:

Hvis det ikke er mulig å stramme til skruene 12c i platetoppens materiale, bruk litt silikon og lim konsollene 7.2 fast til platen. La det tørke godt før du fortsetter med installasjonen.

Innsetting av kjøkkenviftens hoveddel i platetoppen fra oppsiden

- Sett inn konsollene **7.2** i åpningene, som vist på figuren, og fest dem med skruene **12a** som følger med.

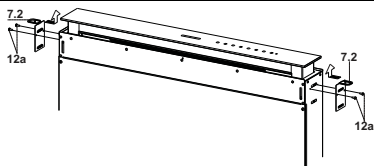

- Kjøkkenviften er utviklet for frontmontering av motorenheten.

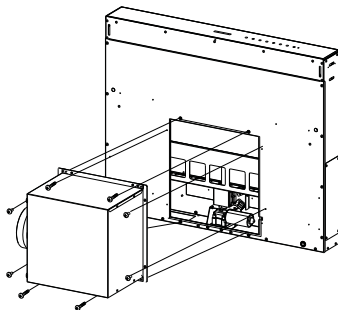

- Hvis kjøkkenskapet er utformet annerledes, og motorenheten må installeres på baksiden, må dekslet på baksiden av kjøkkenviftens hoveddel tas av og monteres på fremsiden. Flytt også kablen med kabelgjennomføringen for tilkoblingen til motoren med åpningen som finnes på hver side (**A**).

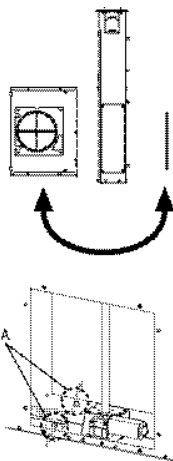

- Sett kjøkkenviftens hoveddel inn i hullet i platetoppen.
- Sentrer kjøkkenviftens hoveddel i forhold til åpningen i platetoppen.
- Fest kjøkkenviftens hoveddel med de to skruene **12c** som følger med.

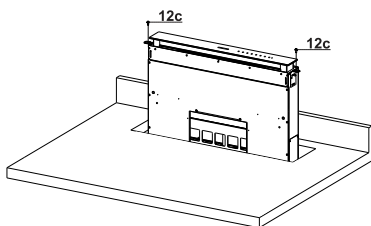

Advarsel:

Hvis det ikke er mulig å stramme til skruene **12c** i platetoppens materiale, bruk litt silikon og lim konsollene **7.2** fast til platen. La det tørke godt før du fortsetter med installasjonen.

Festing av de nederste konsollene

- Fest konsollene **7.1** fremme på kjøkkenviftens hoveddel med skruene **12a** som følger med.
- Før konsollene festes endelig må de reguleres slik at de kan stå på platens nederste base uten å ødelegge de øverste konsollene **7.2**, som vist på figuren.

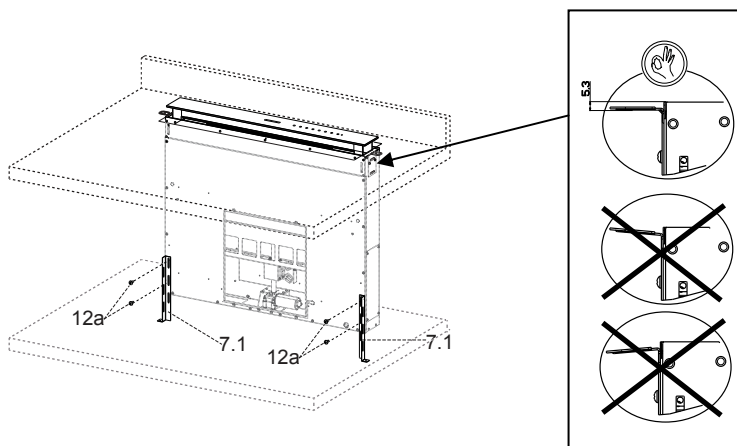

- Bruk et vater og niveller kjøkkenviftens hoveddel vertikalt, og fest den til den nederste platen med de to skruene **12c** som følger med.

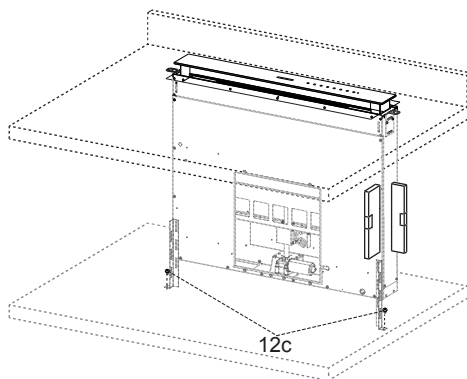

- Fest skruene **12a** endelig.

Festing av vinkelkonsollene

- Fest konsollene **7.3** til kjøkkenviftens hoveddel med skruene **12b** som følger med, uten å stramme dem.
- Bruk skruene **12c** som følger med og stram den andre delen av konsollene **7.3** enten til skapets sidevegg eller til den nederste delen av platetoppen.

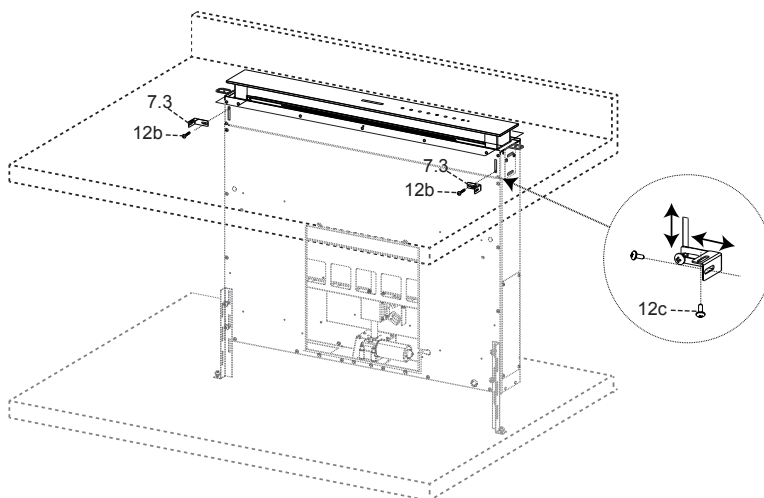

- Fest skruene **12c** og **12b** endelig.

Festing av motorenheten

- Motorenheten (1) installeres fremme eller bak, avhengig av kjøkkenskapet. Kontroller riktig plassering av dekslet.

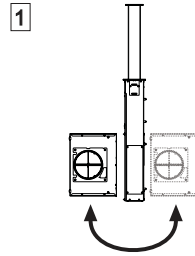

- Deretter, avhengig av hvor luftutløpet er i kjøkkenskapet, kan motorenheten dreies i trinn på 90° slik at luften slippes ut på alle fire sider i samsvar med kjøkkenskapets side (2).

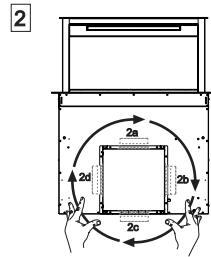

- Koble koblingsstykket fra kjøkkenviftens hoveddel til motorenhetens kobling.

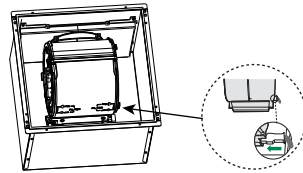

- Stram deretter motorenheten fast til kjøkkenviftens hoveddel med skruene 12a og 12b som følger med. Se figur.

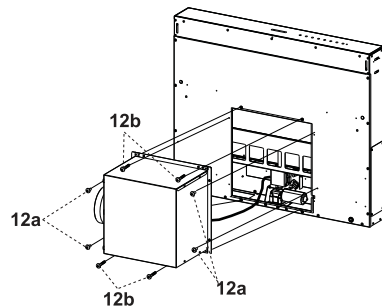

Festing av den elektriske enheten

- De elektriske ledningene som kommer ut nede til høyre på kjøkkenviftens hoveddel må kobles til koblingsstykkene på den elektriske enheten.
- Til hvert av ledningenes koblingsstykke finnes det et tilsvarende i den elektriske enheten, så pass på å ikke gjøre feil ved tilkoblingen.

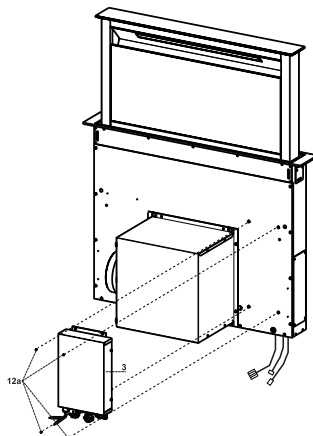

- Fest den elektriske enheten til kjøkkenviftens hoveddel med skruene **12a** som følger med.
- Posisjonen vist på figuren er kun et forslag ettersom enheten også kan monteres til venstre for kjøkkenviftens hoveddel, eller stå fritt på kjøkkenskapets base hvis den ikke står i veien eller til hinder for sikkerheten.

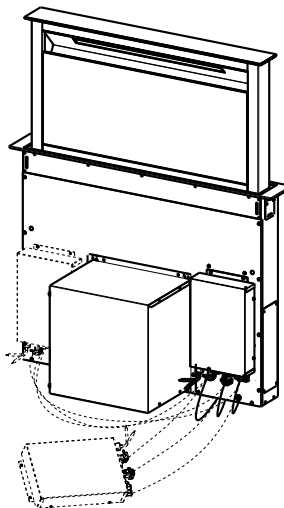

⚠ Advarsel: Ikke installer produktet slik at koblingsboksen er i kontakt med gulvet.

Tilkoplinger

LUFTUTLØP FOR SUGEVERSJON

For installasjon av kjøkkenviften i sugeversjon må du kople kjøkkenviften til utløpsrøret med et rør eller en slange med en diameter på 150 eller 120 mm (etter eget valg).

Tilkopling av rør med en diameter på 150 mm

- Før flensen med en diameter på 150 mm **10** inn på utløpet fra kjøkkenviftens hoveddel.
- Fest røret med egnete slangeklemmer. Nødvendig materiale følger ikke med.

Tilkopling av rør med en diameter på 120 mm

- For tilkopling av rør med en diameter på 120 mm må du føre inn reduksjonsflensen **9** på flensen med en diameter på 150 mm som du allerede har montert.
- Fest røret med egnete slangeklemmer. Nødvendig materiale følger ikke med.
- I begge tilfellene må du fjerne eventuelle aktive kullfiltre.

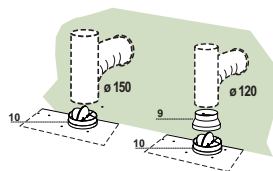

LUFTUTLØP FOR FILTERINGSVERSJON

- Bruk et stivt eller fleksibelt rør med en diameter på 120 eller 150 mm, og koble flensen til luftutløpet.
- For tilkobling av rør med en diameter på 120 mm må du føre reduksjonsflensen **9** inn på utløpet fra kjøkkenviftens hoveddel.
- Fest røret med egnete slangeklemmer. Nødvendig materiale følger ikke med.
- Fest retningsristen **8** på utløpet med de to skruene **12e** (2,9 x 9,5) som følger med.
- Kontroller at de aktive kullfiltrene er montert (se Vedlikehold av aktive kullfilter).

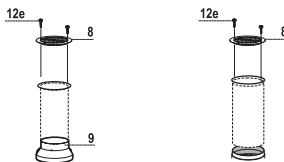

ELEKTRISK TILKOBLING

- Fest panseret til strømmettet imellem en bryter i bipolar-kontakt dekning på minst 3 mm.

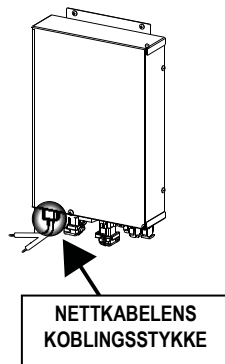

Montering fremme

- Løft kjøkkenviftens bevegelige del (se Bruk) kun et par centimeter.
- Trykk den bevegelige delen nedover for å blokkere bevegelsen.

Advarsel: Skyveluken må aldri blokkeres under åpningen eller lukkingen, unntatt ved montering av rammen.

- Fjern skumbeskyttelsene i hjørnene på glasset.
 - Sett frontrammen inn fra oppsiden. Pass på at flikene festes i åpningene på kjøkkenviften, og skyv frontrammen mot venstre.
- Advarsel:** Alle flikene må være på plass.

- Bruk et redskap (en hammer) og dunk frontrammen fra høyre mot venstre, helt til den festes. Legg f.eks. et trestykke mellom hammeren og frontrammen for ikke å ødelegge frontramme.

- Se Bruk for å flytte den bevegelige delen til standardposisjon.

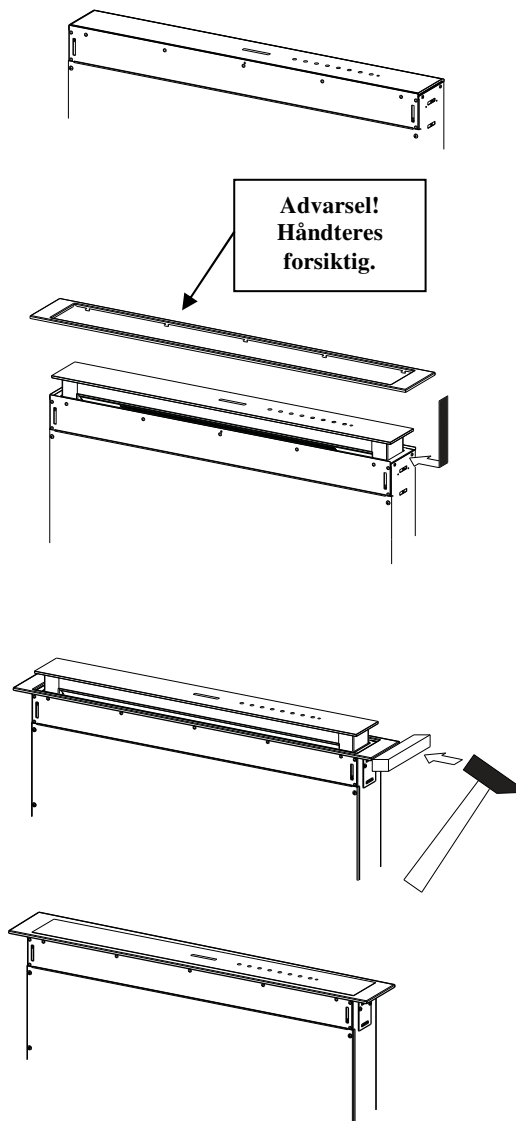

Ytre utsugingspanel

- Åpne kjøkkenviftens luke (se Bruk).
- Fjern de to klebestriklene som holder panelet på plass under transporten.

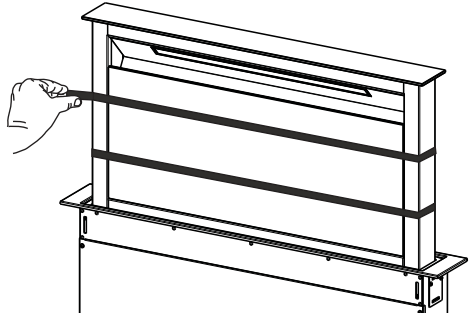

BRUK

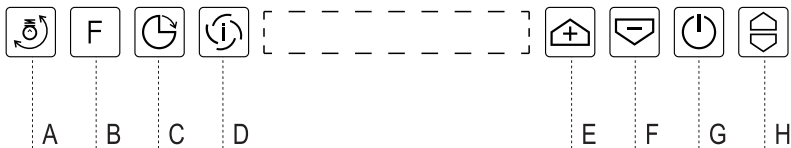

Kontrollpanel

Knapp	Funksjon	Knapp med LED
A	Knappen fungerer kun med åpen luke. Raskt trykk = Slår belysningen på/av ved maks styrke. Trykk i 2 sekunder = Slår dempet belysning på/av.	
B	Åpen eller lukket luke Raskt trykk: (motor av) = utfører Tilbakestilling av alarmen for mettede filter. Åpen eller lukket luke Trykk i 2 sekunder = Aktiverer/deaktiverer alarmen for de aktive kullfiltrene mens motoren er slått av og ingen alarm for filtrene er utløst.	Etter 100 timer vises Dråpesymbolet for å signalere at de metalliske filtrene er mettet. Etter 200 timer vises C for å signalere at de aktive kullfiltrene er mettet. Symbolet C blinker 2 ganger = Alarmen for de aktive kullfiltrene er aktivert Symbolet C blinker 1 gang = Alarmen for de aktive kullfiltrene er deaktivert
C	Åpen luke. Raskt trykk = Aktiverer/deaktiverer forsinkelsen : Motoren (uansett hastighet) og belysningen slås av automatisk etter en forsinkelse på 30 minutter. Funksjonen deaktiveres ved å trykke på den samme knappen, ved å slå av motoren eller ved å lukke luken. Fungerer både med lukket og åpen luke og med motor og belysning slått av. Trykk i 4 sekunder = Aktiverer/deaktiverer barnelåsen .	Viser Klokkesymbolet . Alle knappene med LED blinker 2 ganger. Når barnelåsen aktiveres, tennes en LED om gangen i sekvens.
D	Fungerer kun med åpen luke. Raskt trykk = Aktiverer/deaktiverer den intensive hastigheten. Hastigheten er innstilt på 6 minutter. Når tiden er utløpt, går systemet tilbake til den tidligere innstilte hastigheten. Funksjonen deaktiveres ved å trykke på den samme knappen, ved å slå av motoren eller ved å lukke luken.	Viser symbolet I .
E	Fungerer kun med åpen luke = Øker driftshastigheten.	Ett nytt segment tennes hver gang det trykkes på knappen.
F	Fungerer kun med åpen luke = Reduserer driftshastigheten.	Ett segment slukkes hver gang det trykkes på knappen.
G	Fungerer kun med åpen luke. Raskt trykk = Slår motoren på/av . Åpen eller lukket luke Trykk i 2 sekunder mens motoren og belysningen er slått av = Aktiverer/deaktiverer fjernkontrollen .	LED-ene slukkes Knappene med LED blinker 2 ganger = Fjernkontrollen er aktivert. Knappene med LED blinker 1 gang = Fjernkontrollen er deaktivert.
H	Åpen luke = Luken lukkes og belysningen og motoren slås av. Lukket luke = Luken åpnes og belysningen og motoren slås på. Advarsel: Hvis luken er delvis åpen, åpnes eller lukkes den når du trykker på knappen.	

FJERNKONTROLL (EKSTRAUTSTYR)

Dette apparatet kan styres med en fjernkontroll med et 3 V CR2032 batteri (følger ikke med).

- Ikke plasser fjernkontrollen i nærheten av varmekilder.
- Ikke kast batteriene i naturen, men i de bestemte beholderne.

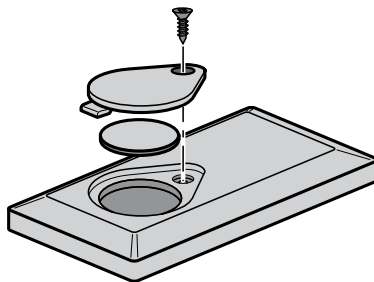

Kontrollpanel - Fjernkontroll

Advarsel: Fjernkontrollens mottaker er deaktivert. For å aktivere den, se **Bruk**.



⏻	⏻	Motor	Lukket luke: Luken åpnes, motoren slås på med den første hastigheten og belysningen på maks styrke. Åpen luke: Raskt trykk: Motoren slås på eller av. Trykk i 2 sekunder: Luken lukkes og motoren + belysningen slås av.
	↕	-	-
	⊞	-	-
☀	☀	Lys	Kun med åpen luke: Raskt trykk: Belysningen slås på eller av. Trykk i 2 sekunder: Dempet belysning slås på eller av.
⚙	⚙	Intensiv	Kun med åpen luke: Aktiverer intensivfunksjonen.
⏸	⏸	Forsinkelse	Kun med åpen luke: Aktiverer forsinkelsesfunksjonen.
+	-	-	Kun med åpen luke: Øker driftshastigheten hver gang det trykkes på knappen.
-	-	-	Kun med åpen luke: Reduserer driftshastigheten hver gang det trykkes på knappen.

RENGJØRING OG VEDLIKEHOLD

Rengjøring av Comfort Panel

- Trekk i den øverste delen av Comfort Panel for å åpne det.
- Løsne panelet fra kjøkkenviftens hoveddel.
- Comfort Panel må ikke vaskes i oppvaskmaskinen.
- Rengjør det utvendig med en fuktig klut og flytende nøytralt vaskemiddel.
- Rengjør det også innvendig med en fuktig klut og nøytralt vaskemiddel. Ikke bruk våte kluter eller svamper, heller ikke vannstråler. Ikke bruk slipemidler.
- Når rengjøringen er utført, må du ekte panelet tilbake på kjøkkenviftens hoveddel og lukke det igjen.

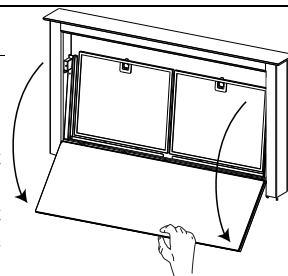

Metalliske fettfilter

Filtrene kan vaskes også i oppvaskmaskinen. De må vaskes når **dråpesymbolet** tennes, eller minst hver 2. måned eller oftere, avhengig av bruksforholdene.

Tilbakestilling av alarmsignalet

- Slå av belysningen og sugemotoren.
- Trykk på knappen **B** (se Bruk).

Rengjøring av filtrene

- Åpne luken (se Bruk).
- Trekk i Comfort Panel for å åpne det.
- Fjern ett filter om gangen ved å skyve dem mot baksiden av enheten og samtidig trekke dem nedover.
- Vask filtrene. Pass på at du ikke bøyer dem. La dem tørke før de gjenmonteres. (Hvis filteret skifter farge (noe som kan skje over tid, har det ingenting å si for filterets effektivitet).
- Gjenmonter filtrene. Pass på at håndtaket er rettet mot den synlige utsiden.
- Lukk igjen Comfort Panel.

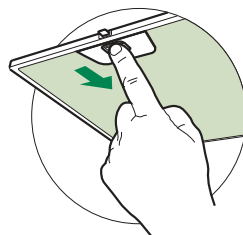

Aktive kullfilter (filtreringsversjon)

Filtrene kan også vaskes i oppvaskmaskin. De må rengjøres når symbolet "C" vises, eller minst hver 4. måned eller oftere, avhengig av bruksforholdene. Filtrene kan vaskes maks 5 ganger før de må byttes ut. Alarmsignalet (hvis aktivert på forhånd) gis kun når sugemotoren er aktivert.

Aktivering av alarmsignalet

- For kjøkkenviften i filtreringsversjon skal alarmsignalet for mettede filter aktiveres når kjøkkenviften installeres, eller senere.
- Slå av belysningen og sugemotoren.
- Trykk på knappen **B** i 2 sekunder:
 - Symbolet "C" blinker 2 ganger - Alarmsignalet for mettet, aktivt kullfilter er AKTIVERT.
 - Symbolet "C" blinker 1 gang - Alarmsignalet for mettet, aktivt kullfilter er DEAKTIVERT.

BYTTE AV DET AKTIVE KULLFILTERET

Tilbakestilling av alarmsignalet

- Slå av belysningen og sugemotoren.
- Trykk på knappen **B** (se Bruk).

Bytte av filteret

- Ta av Comfort Panel.
- Ta ut de metalliske fettfiltrene.
- Fjern metallfilterets sperrer fra fettfilteret og rengjør det mettede aktive kullfilteret.
- Gjenmonter det rene aktive kullfilteret og heft det fast til fettfilteret med metallfilterets sperrer.
- Gjenmonter de metalliske fettfiltrene.
- Lukk igjen Comfort Panel.

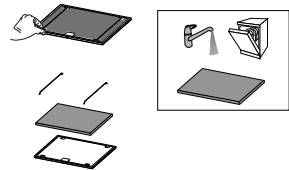

Belysning

- Kontakt kundeservice for utbytting ("Kontakt kundeservice for kjøp").



Franke S.p.a.
Via Pignolini,2
37019 Peschiera del Garda (VR)
www.franke.it