

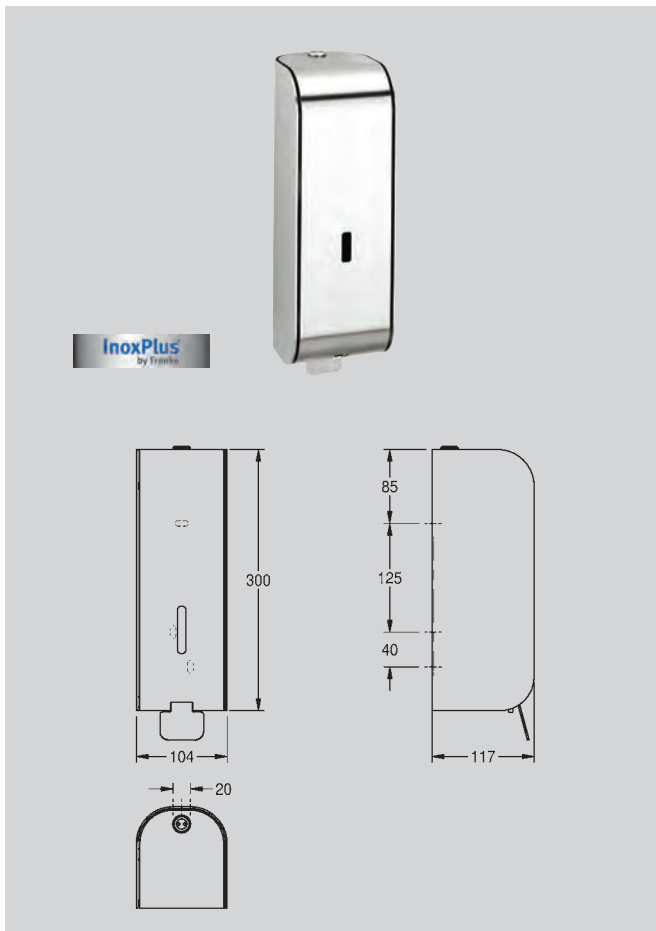

ACCESSOIRES XINOX®

	Seite
Seifenspender, Händetrockner	361
Papierhandtuchspender	363
Abfallbehälter	364
WC-Rollenhalter, WC-Einzelblattspender	365
Hygienebeutelspender	367
WC-Bürstengarnitur, Kleiderhaken, Wickeltisch	368

Weitere XINOX®-Ausstattungs-elemente wie Waschtische und Urinaltrennwände finden Sie in den Kapiteln: "Waschplätze aus Edelstahl" sowie "Urinale/WCs aus Edelstahl"



Ausschreibungstext

Creme-Seifenspender

„Mr. C. Proper“ für Aufputzmontage, Chromnickelstahl, Oberfläche seidenmatt mit InoxPlus-Oberflächenveredelung zur Reduzierung von Fingerabdrücken und mit besseren Reinigungseigenschaften (easy to clean), Materialstärke 2 mm, Gehäuse mit umlaufender Schattenfuge und gerundetem Profil, Schloss und Schlüssel aus Edelstahl, mit Sichtfenster, mit Edelstahlzughebel, geeignet für Flüssigseife und Lotionen, 1-Liter-Nachfüllbehälter, inkl. Edelstahlschrauben und Dübel.

Maße (B × H × T): 104 × 300 × 117 mm

Typ	Artikel-Nummer
-----	----------------

XINX6 17	7612210014567
-----------------	---------------

Zubehör

- Flüssigseife 1 Liter (Mindestbestellmenge 6 Stück)
SO 1L 7612210003196
- Flüssigseife, in Kanister, 10 Liter
SO 10L 7612210003202

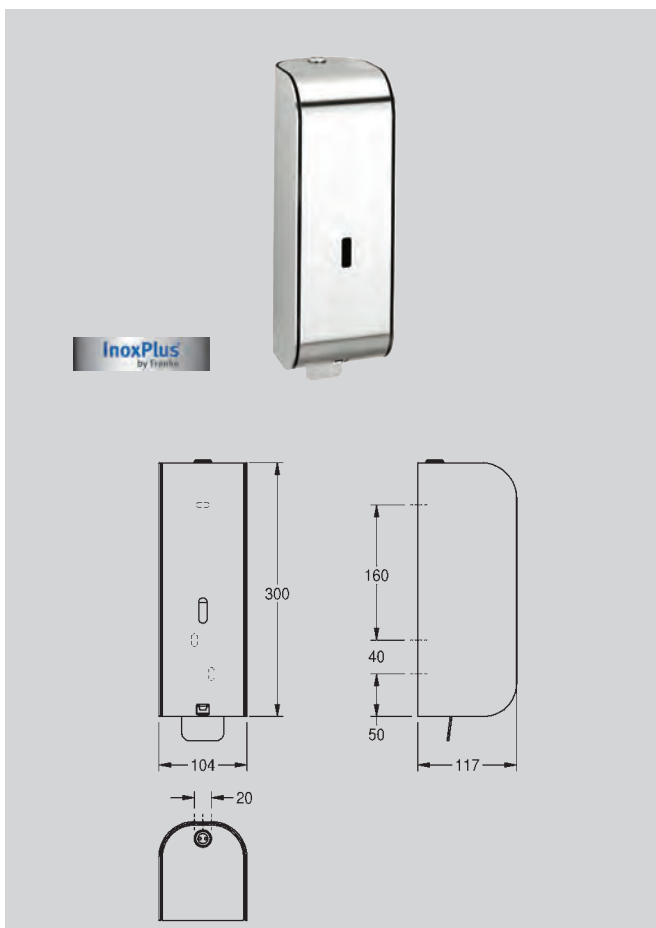

Ausschreibungstext

Schaumseifenspender

„Mr. F. Proper“ für Aufputzmontage, Chromnickelstahl, Oberfläche seidenmatt mit InoxPlus-Oberflächenveredelung zur Reduzierung von Fingerabdrücken und mit besseren Reinigungseigenschaften (easy to clean), Materialstärke 2 mm, Gehäuse mit umlaufender Schattenfuge und gerundetem Profil, Schloss und Schlüssel aus Edelstahl, mit Sichtfenster, mit Edelstahlzughebel, geeignet für Franke Schaumseife, inkl. 650 ml Schaumseife, Edelstahlschrauben und Dübel.

Maße (B × H × T): 104 × 300 × 117 mm

Typ	Artikel-Nummer
-----	----------------

XINX6 16	7612210014550
-----------------	---------------

Zubehör

- Schaumseife, 650 ml (Mindestbestellmenge 9 Stück)
E-XINX6 16FOAM 7612210015458

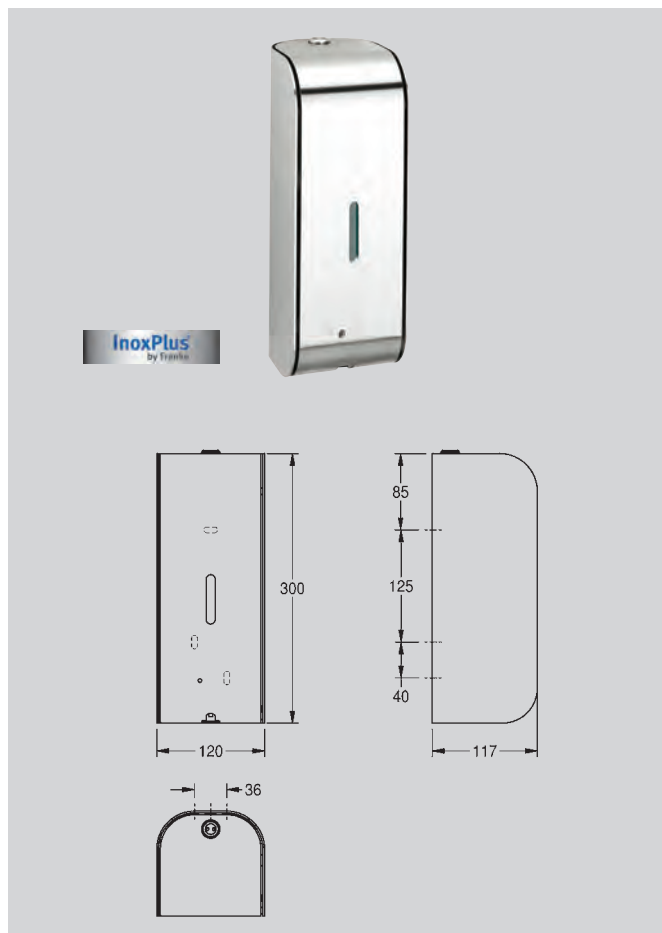

Ausschreibungstext

Elektronischer Seifenspender

„Mr. E. Proper“ für Aufputzmontage, Chromnickelstahl, Oberfläche seidenmatt mit InoxPlus-Oberflächenveredelung zur Reduzierung von Fingerabdrücken und mit besseren Reinigungseigenschaften (easy to clean), Materialstärke 2 mm, Gehäuse mit umlaufender Schattenfuge und gerundetem Profil, Schloss und Schlüssel aus Edelstahl, mit Sichtfenster und berührungslosem Infrarot-Sensor, integrierte Abschaltung bei Gehäuseöffnung, LED zur Anzeige für niedrigen Batteriestatus, inkl. sechs 1,5 V Batterien Typ AA, geeignet für Flüssigseife und Lotionen, 0,8-Liter-Nachfüllbehälter, spendet je nach verwendeter Seife zwischen 0,6 und 1,1 ml, Montagehöhe > 300 mm oberhalb des Waschtisches, inkl. Edelstahlschrauben und Dübel.

Maße (B×H×T): 120 × 300 × 117 mm

Typ	Artikel-Nummer
-----	----------------

XINX625	761 2210050220
---------	----------------

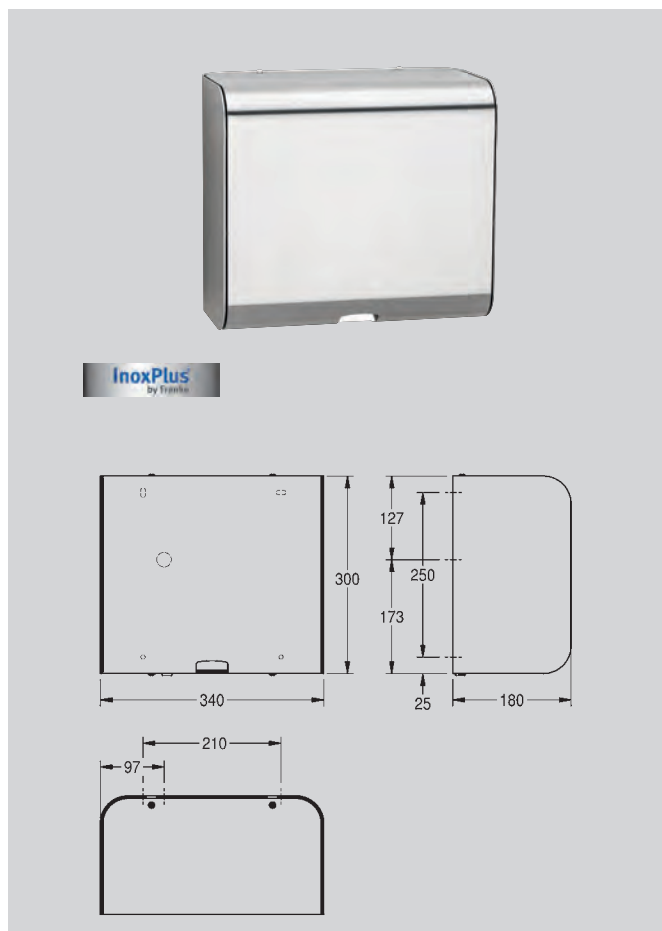

Ausschreibungstext

Händetrockner

„Mr. Twister“ für Aufputzmontage, Chromnickelstahl, Oberfläche seidenmatt mit InoxPlus-Oberflächenveredelung zur Reduzierung von Fingerabdrücken und mit besseren Reinigungseigenschaften (easy to clean), Materialstärke 2 mm, Gehäuse mit umlaufender Schattenfuge und gerundetem Profil, mit berührungslosem Infrarot-Sensor, Sensorreichweite einstellbar von 5 – 33 cm, Dauerlaufschutz mit Selbstabschaltung nach 60 Sekunden, durch die äußerst hohe verstellbare Luftgeschwindigkeit wird die Trocknungszeit trotz niedriger Luftmenge massiv verringert, Kabel und Stecker bauseits.

Maße (B×H×T): 340 × 300 × 180 mm

Typ	Artikel-Nummer
-----	----------------

XINX210	761 2210052248
---------	----------------

Technische Angaben

Anschlussspannung:	230 V, 50 Hz
Leistung gesamt:	1500 W
Heizung:	800 W
Motor:	700 W
Luftmenge:	120 m³/h
Luftgeschwindigkeit:	75 – 110 m/s

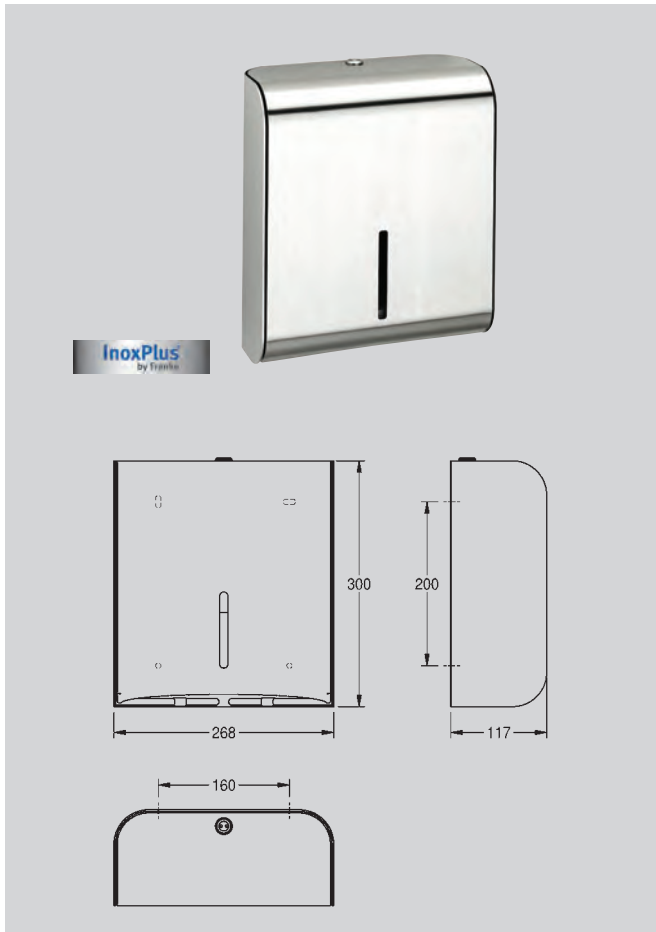

Ausschreibungstext

Papierhandtuchspender

„Miss Clean“ für Aufputzmontage, Chromnickelstahl, Oberfläche seidenmatt mit InoxPlus-Oberflächenveredelung zur Reduzierung von Fingerabdrücken und mit besseren Reinigungseigenschaften (easy to clean), Materialstärke 2 mm, Gehäuse mit umlaufender Schattenfuge und gerundetem Profil, Schloss und Schlüssel aus Edelstahl, mit Sichtfenster, Fassungsvermögen 300 – 400 Stück bei Papier mit Z-Faltung, inkl. Edelstahlschrauben und Dübel.

Maße (B × H × T): 268 × 300 × 117 mm

Typ	Artikel-Nummer
-----	----------------

XINX600	7612210014505
----------------	---------------

Zubehör

– Faltpapierhandtücher, 1 Paket (= 168 Stück, Mindestbestellmenge 20 Pakete in Überkarton)

FH68 7612210000393



Ausschreibungstext

Elektronischer Papierhandtuchspender

„Miss E. Clean“ für Aufputzmontage, Chromnickelstahl, Oberfläche seidenmatt mit InoxPlus-Oberflächenveredelung zur Reduzierung von Fingerabdrücken und mit besseren Reinigungseigenschaften (easy to clean), Materialstärke 2 mm, Gehäuse mit umlaufender Schattenfuge und gerundetem Profil, Schloss und Schlüssel aus Edelstahl, berührungslose Papierausgabe über Infrarot-Sensor, integrierte Abrisskante, inkl. vier 1,5 V Batterien Typ D, wartungsfreie Mechanik und einfacher Papierrollenwechsel, für Rollen bis zu einer max. Breite von 205 mm, max. Durchmesser ca. 200 mm, Papierlänge in drei Längen auf 200, 250 und 300 mm einstellbar, inkl. Edelstahlschrauben und Dübel.

Maße (B × H × T): 340 × 380 × 225 mm

Typ	Artikel-Nummer
-----	----------------

XINX630	7612210054983
----------------	---------------

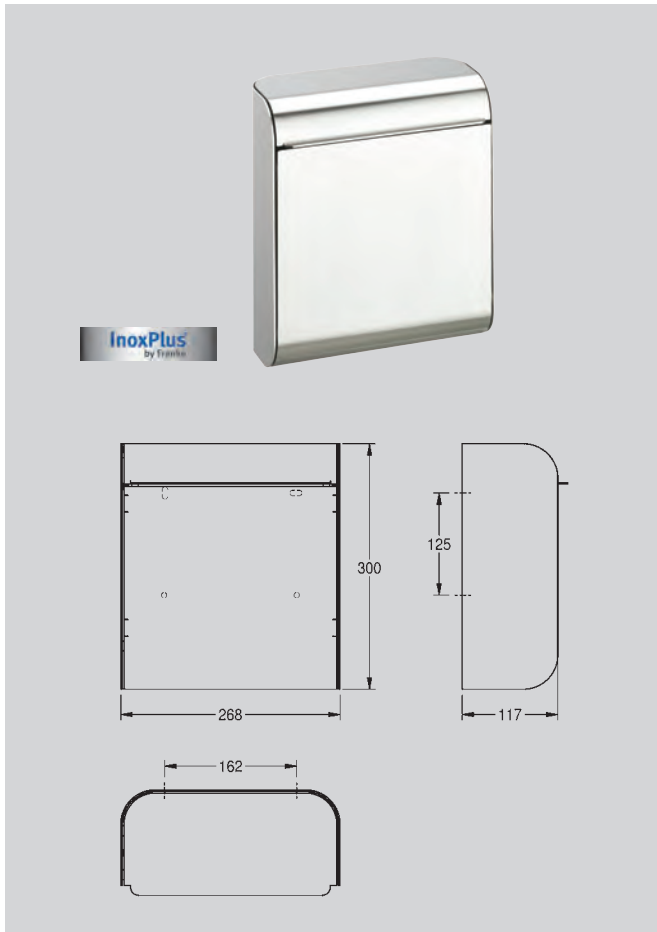

Ausschreibungstext

Abfallbehälter, 7 Liter

„George S.“ für Aufputzmontage, Chromnickelstahl, Oberfläche seidenmatt mit InoxPlus-Oberflächenveredelung zur Reduzierung von Fingerabdrücken und mit besseren Reinigungseigenschaften (easy to clean), Materialstärke 2 mm, Gehäuse mit umlaufender Schattenfuge und gerundetem Profil, Fassungsvermögen ca. 7 Liter, aufklappbarer selbstschließender Deckel, integrierte Sackhalterung, inkl. Edelstahlschrauben und Dübel.

Maße (B×H×T): 268 × 300 × 117 mm

Typ	Artikel-Nummer
-----	----------------

XINX605	7612210014604
---------	---------------

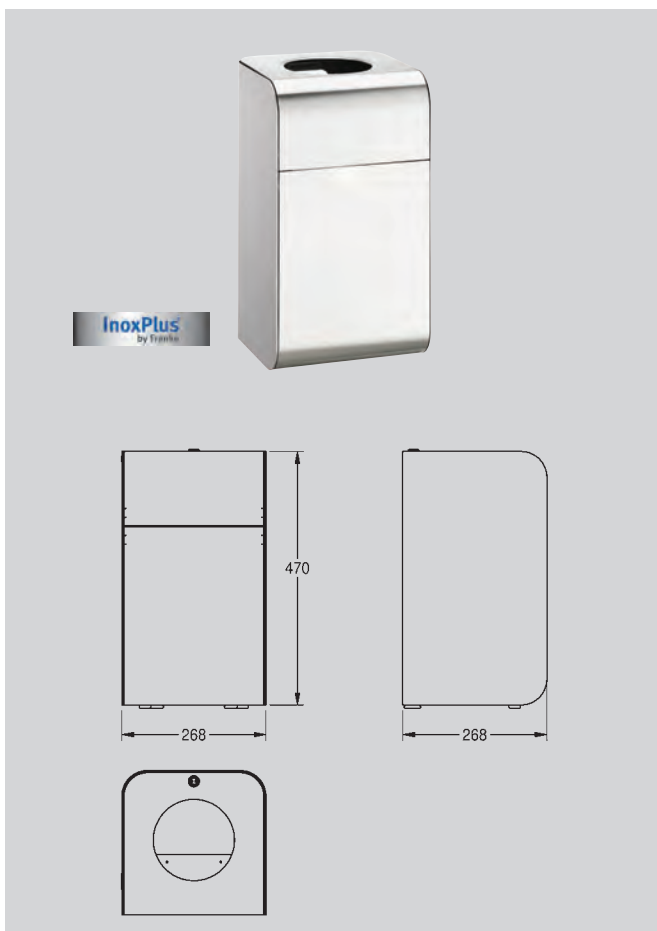

Ausschreibungstext

Abfallbehälter, 30 Liter

„Tiny Tom“ bodenstehend bzw. mit optionaler Wandhalterung für Wandmontage, Chromnickelstahl, Oberfläche seidenmatt mit InoxPlus-Oberflächenveredelung zur Reduzierung von Fingerabdrücken und mit besseren Reinigungseigenschaften (easy to clean), Materialstärke 2 mm, Gehäuse mit umlaufender Schattenfuge und gerundetem Profil, Schloss und Schlüssel aus Edelstahl, Fassungsvermögen ca. 30 Liter, aufklappbarer Deckel, runde Abwurföffnung, integrierte Sackhalterung, höhenverstellbare Füße.

Maße (B×H×T): 268 × 470 × 268 mm

Typ	Artikel-Nummer
-----	----------------

XINX606	7612210014628
---------	---------------

Zubehör

- Wandhalterung für XINX606
Z-XINX606FIXT 7612210015700

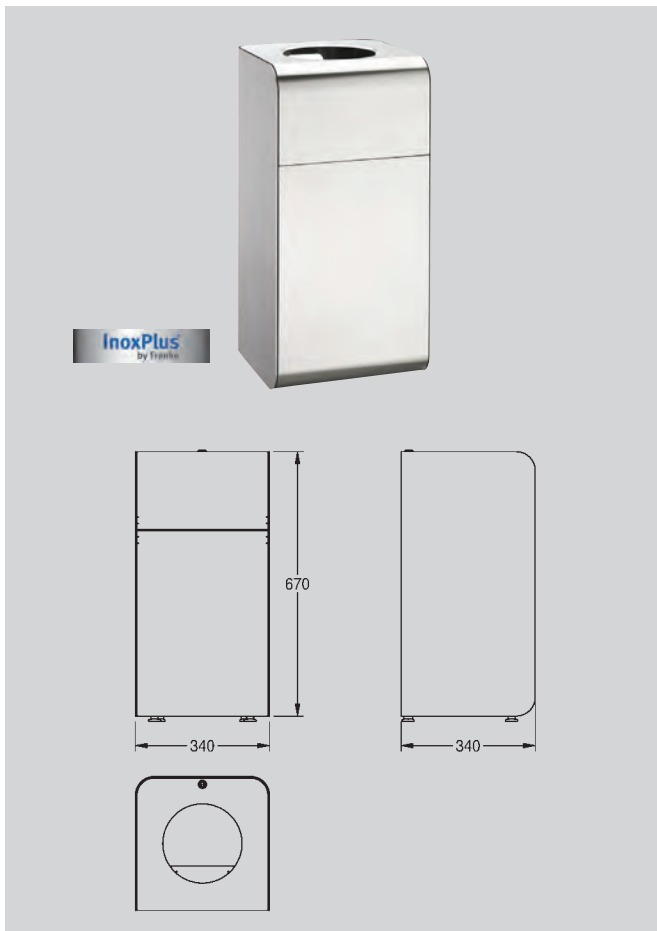

Ausschreibungstext

Abfallbehälter, 60 Liter

„Uncle Ben“ bodenstehend bzw. mit optionaler Wandhalterung für Wandmontage, Chromnickelstahl, Oberfläche seidenmatt mit InoxPlus-Oberflächenveredelung zur Reduzierung von Fingerabdrücken und mit besseren Reinigungseigenschaften (easy to clean), Materialstärke 2 mm, Gehäuse mit umlaufender Schattenfuge und gerundetem Profil, Schloss und Schlüssel aus Edelstahl, Fassungsvermögen ca. 60 Liter, aufklappbarer Deckel, runde Abwurföffnung, integrierte Sackhalterung, höhenverstellbare Füße.

Maße (B × H × T): 340 × 670 × 340 mm

Typ	Artikel-Nummer
-----	----------------

XINX608	7612210014635
---------	---------------

Zubehör

- Wandhalterung für XINX608
Z-XINX608FIXB 7612210015953

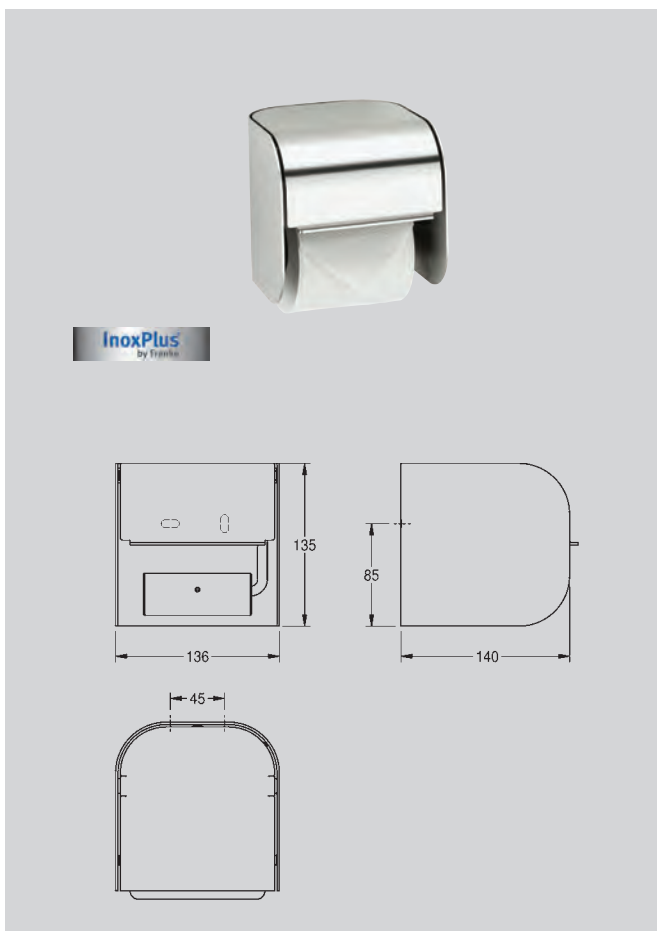

Ausschreibungstext

WC-Rollenhalter

„Have One“ für Aufputzmontage, Chromnickelstahl, Oberfläche seidenmatt mit InoxPlus-Oberflächenveredelung zur Reduzierung von Fingerabdrücken und mit besseren Reinigungseigenschaften (easy to clean), Materialstärke 2 mm, Gehäuse mit umlaufender Schattenfuge und gerundetem Profil, für eine Rolle bis max. Ø 120 mm, aufklappbarer Deckel, inkl. Edelstahlschrauben und Dübel.

Maße (B × H × T): 136 × 135 × 140 mm

Typ	Artikel-Nummer
-----	----------------

XINX677	7612210014529
---------	---------------



Ausschreibungstext

WC-Doppelrollenhalter

„Have Two“ für Aufputzmontage, Chromnickelstahl, Oberfläche seidenmatt mit InoxPlus-Oberflächenveredelung zur Reduzierung von Fingerabdrücken und mit besseren Reinigungseigenschaften (easy to clean), Materialstärke 2 mm, Gehäuse mit umlaufender Schattenfuge und gerundetem Profil, für zwei Rollen bis max. Ø 120 mm, Reserverolle fällt nach Verbrauch der ersten Rolle automatisch in Spenderposition, Schloss mit Schlüssel aus Edelstahl, inkl. Edelstahlschrauben und Dübel.

Maße (B×H×T): 136 × 220 × 160 mm

Typ	Artikel-Nummer
-----	----------------

XINX672	7612210014536
---------	---------------

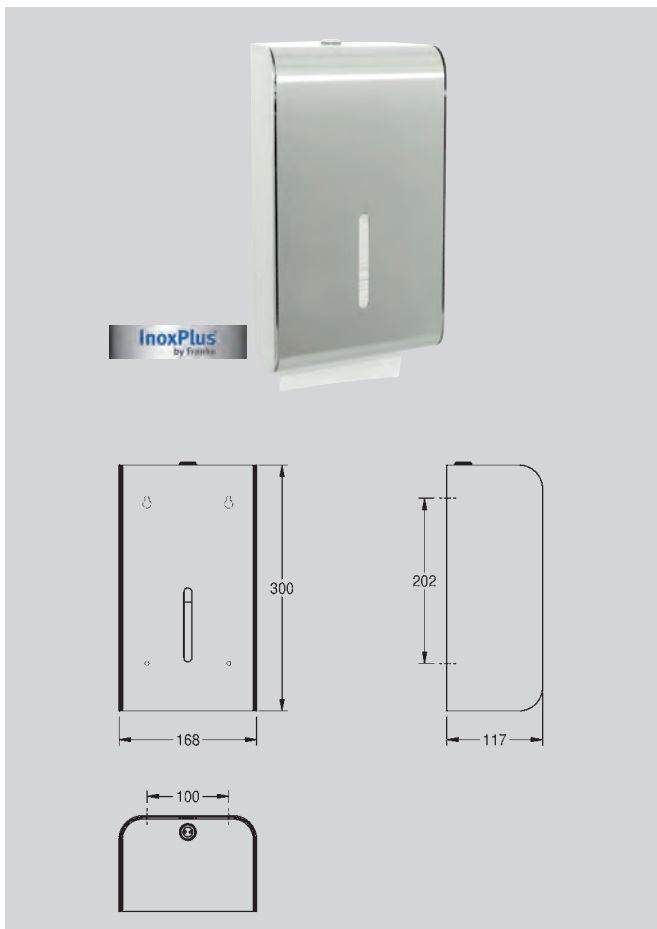

Ausschreibungstext

WC-Einzelblattspender

„Miss One“ für Aufputzmontage, Chromnickelstahl, Oberfläche seidenmatt mit InoxPlus-Oberflächenveredelung zur Reduzierung von Fingerabdrücken und mit besseren Reinigungseigenschaften (easy to clean), Materialstärke 2 mm, Fassungsvermögen: ca. 200 St. Papier, inkl. Schrauben und Dübel.

Maße (B×H×T): 168 × 300 × 117 mm

Typ	Artikel-Nummer
-----	----------------

XINX604	7612210052798
---------	---------------

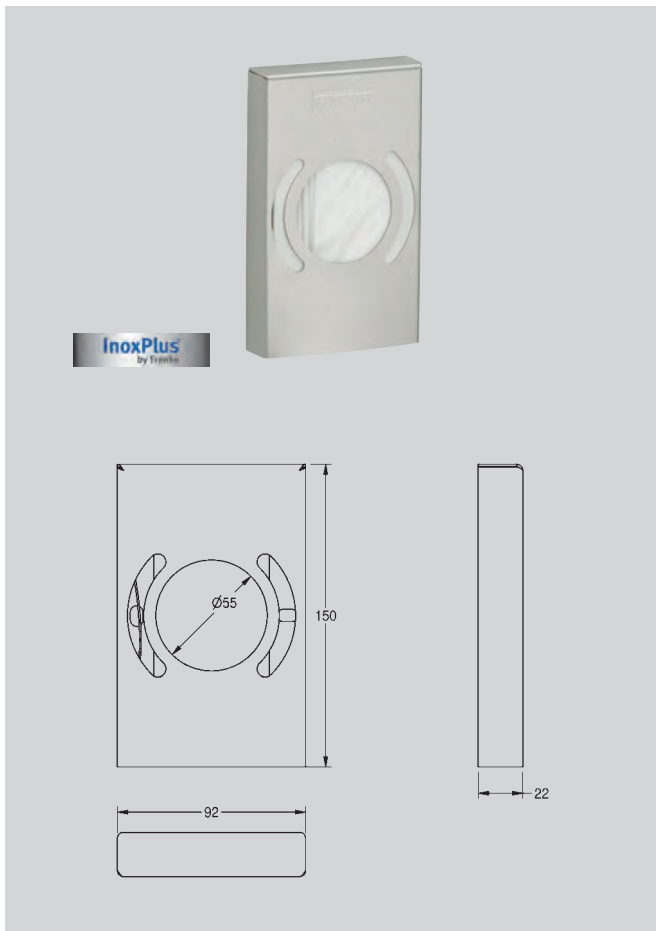

Ausschreibungstext

Hygienebeutelspender

für Aufputzmontage, Chromnickelstahl, Oberfläche seidenmatt mit InoxPlus-Oberflächenveredelung zur Reduzierung von Fingerabdrücken und mit besseren Reinigungseigenschaften (easy to clean), Materialstärke 1,2 mm, Ecken nicht verschweißt, innenliegende Haltetasche, Entnahme der Hygienebeutel von vorne, Montage durch umseitig vormontiertes doppelseitiges Klebeband oder mit beiliegenden Edelstahlschrauben und Dübel , inkl. Acetontuch zur Reinigung der zu beklebenden Fläche.

Maße (B×H×T): 92×150×22 mm

Typ	Artikel-Nummer
-----	----------------

HBD191	7612210051746
--------	---------------

Zubehör

- Hygienebeutel (VPE 30 Stück)
HBD191B 7612210053542

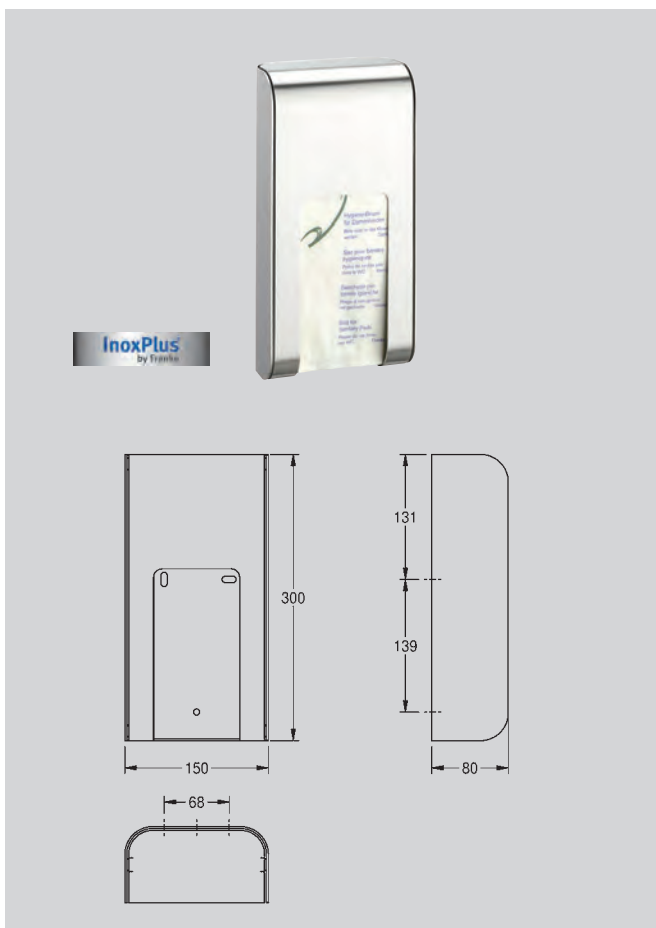

Ausschreibungstext

Hygienebeutelspender

„Lucy“ für Aufputzmontage, Chromnickelstahl, Oberfläche seidenmatt mit InoxPlus-Oberflächenveredelung zur Reduzierung von Fingerabdrücken und mit besseren Reinigungseigenschaften (easy to clean), Materialstärke 2 mm, mit Sichtfenster, inkl. Schrauben und Dübel.

Maße (B×H×T): 150×300×80 mm

Typ	Artikel-Nummer
-----	----------------

XINX615	7612210014512
---------	---------------

Zubehör

- Hygienebeutel aus Papier (VPE 100 Stück)
HB140 7612210018527

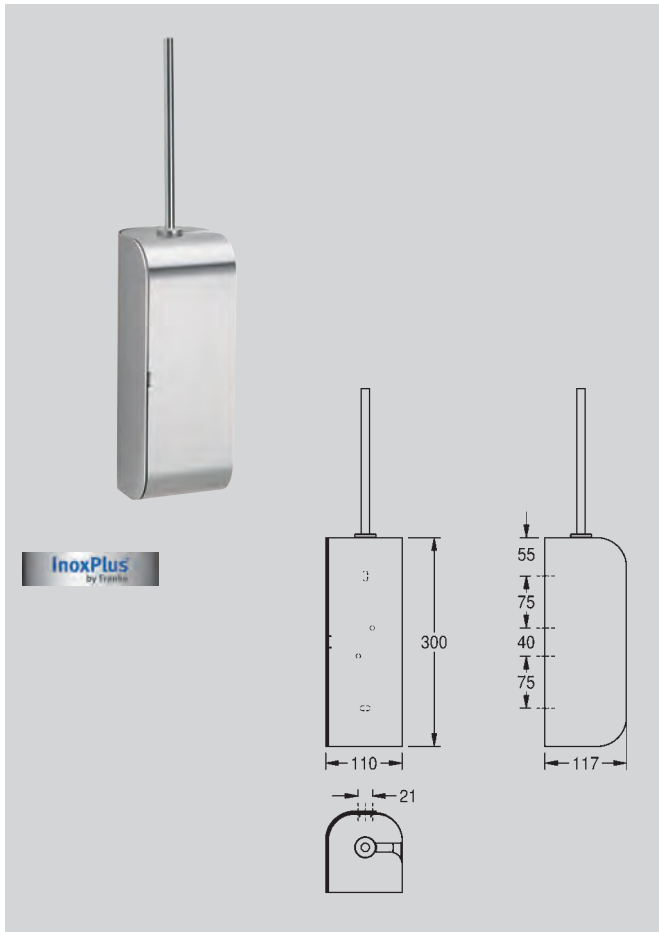

Ausschreibungstext

WC-Bürstenhalter

„Nessy“ für Aufputzmontage, Chromnickelstahl, Oberfläche seidenmatt mit InoxPlus-Oberflächenveredelung zur Reduzierung von Fingerabdrücken und mit besseren Reinigungseigenschaften (easy to clean), Materialstärke 2 mm, Gehäuse mit umlaufender Schattenfuge und gerundetem Profil, vorne und auf einer Seite geschlossenes Gehäuse, Bürstenentnahme beidseitig möglich (drehbar), Edelstahlgriff mit schwarzem Nylonbürstenkopf und schwarzer herausnehmbarer Plastikabtropfschale, Bürste wird eingehängt, inkl. Edelstahlschrauben und Dübel.

Maße (B×H×T): 110×300×117 mm

Typ	Artikel-Nummer
-----	----------------

XINX687	7612210014543
---------	---------------

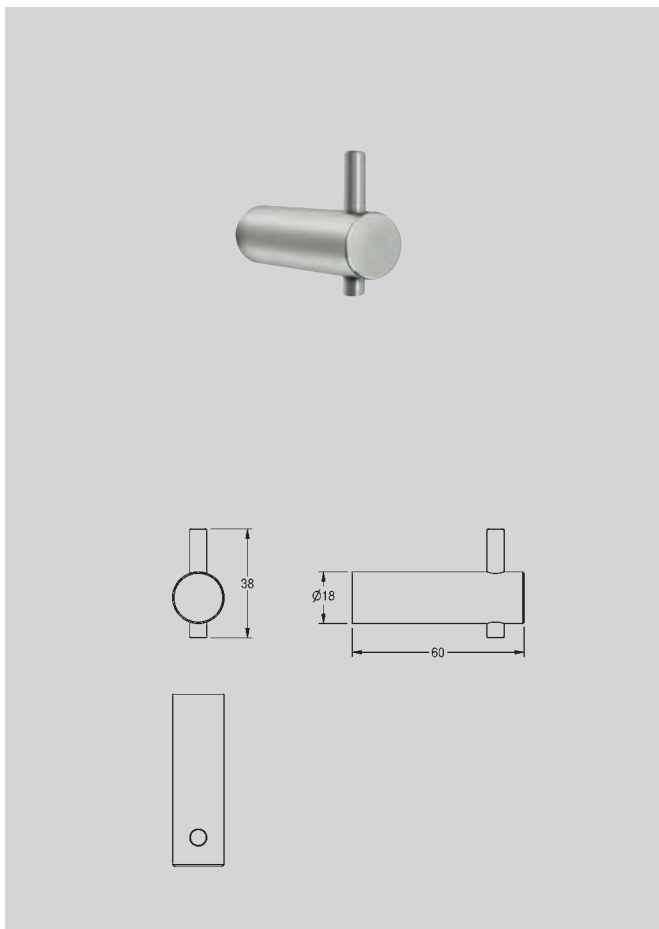

Ausschreibungstext

Kleiderhaken

für Aufputzmontage, Chromnickelstahl, Oberfläche seidenmatt, Rohrdurchmesser 18 mm, eine Bohrung für Schraubbefestigung, inkl. Schrauben und Dübel.

Maße (Ø×T): 18×60 mm

Typ	Artikel-Nummer
-----	----------------

STRX692	7612210051760
---------	---------------

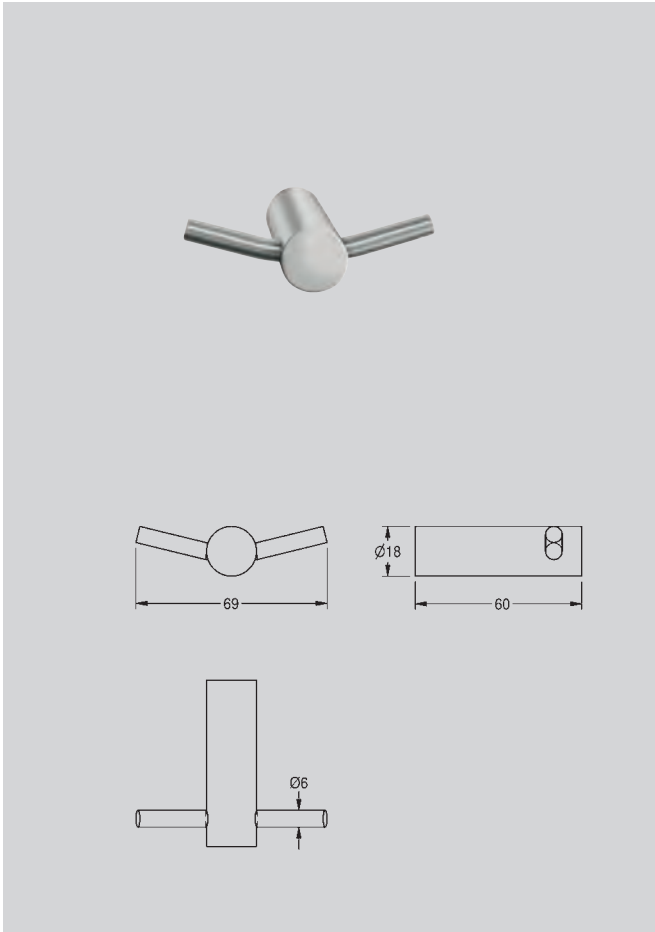

Ausschreibungstext

Doppel-Kleiderhaken

für Aufputzmontage, Chromnickelstahl, Oberfläche seidenmatt, Rohrdurchmesser 18 mm, eine Bohrung für Schraubbefestigung, inkl. Schrauben und Dübel.

Maße (Ø×T): 18 × 60 mm

Typ Artikel-Nummer

STRX694 7612210051791

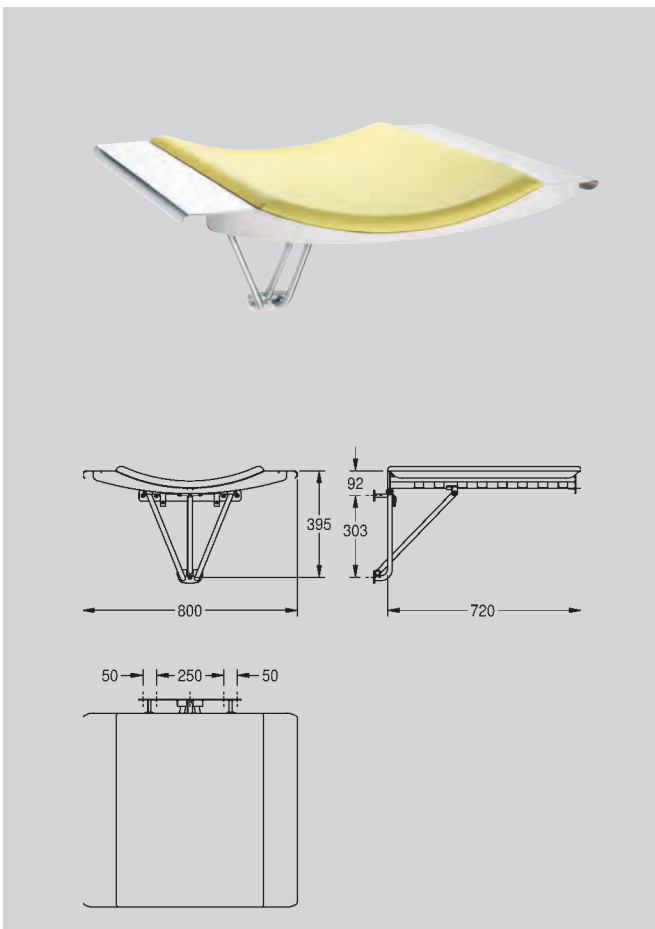

Ausschreibungstext

Wickeltisch

„Hop Up“ für Wandmontage, Chromnickelstahl, sichtbare Oberflächen seidenmatt, Auflage aus gerundetem hygienischem gelbem Polyamid-Jersey-Kunstleder, Materialstärke 2,0 mm mit Holzplatte unter Schaumstoff verstärkt, auf- und zuklappbar, praktische seitliche Stellflächen, dreifache Wandhalterung, zugelassen auf 25 kg, entspricht Anforderungen für Krankenhäuser, inkl. Befestigungsmaterial.

Maße (B×H×T): 800 × 395 × 720 mm

Typ Artikel-Nummer

XINW601 7612210014437

