

Ausschreibungstext

Seifenspender für Aufputzmontage

Chromnickelstahl, Oberfläche seidenmatt, Materialstärke 1,5 mm, gebogene Front mit InoxPlus-Oberflächenveredelung zur Reduzierung von Fingerabdrücken und mit besseren Reinigungseigenschaften (easy to clean), mit Sichtfenster, Zylinderschloss mit Franke Einheitsschlüssel, geeignet für Flüssigseife und Lotionen, 0,8-Liter-Nachfüllbehälter, mit Kunststoffzughebel, inkl. Edelstahlschrauben und Dübel.

Maße (B × H × T): 100 × 304 × 134 mm

Typ	Artikel-Nummer
-----	----------------

STRX618	7612210006531
---------	---------------

Zubehör

- Flüssigseife 1 Liter (Mindestbestellmenge 6 Stück)
SO1L 7612210003196
- Flüssigseife, in Kanister, 10 Liter
SO10L 7612210003202

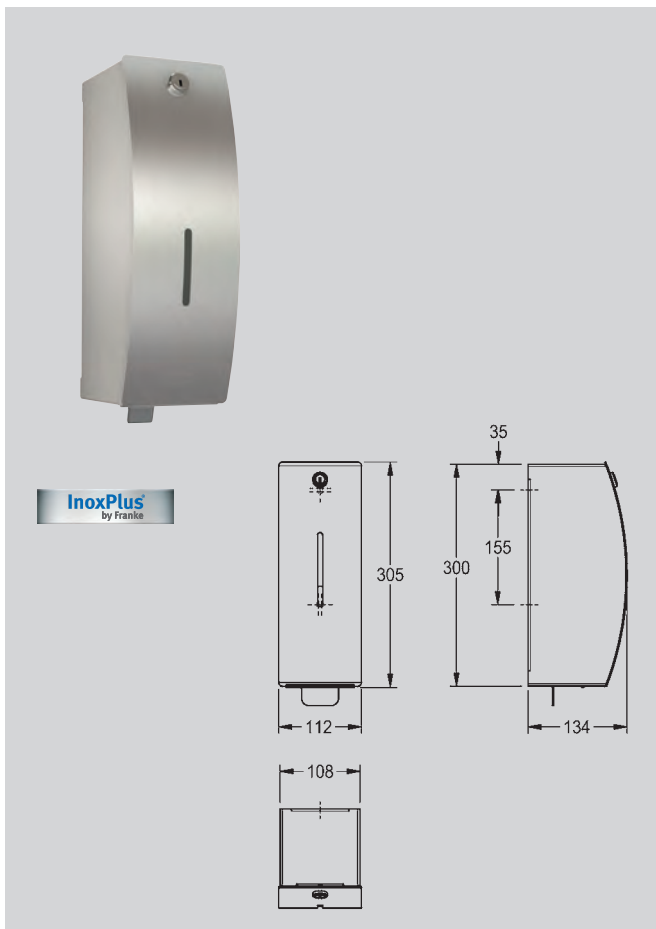

Ausschreibungstext

Schaumseifenspender für Aufputzmontage

Chromnickelstahl, Oberfläche seidenmatt, Materialstärke 1,5 mm, gebogene Front mit InoxPlus-Oberflächenveredelung zur Reduzierung von Fingerabdrücken und mit besseren Reinigungseigenschaften (easy to clean), mit Sichtfenster, Zylinderschloss mit Franke Einheitsschlüssel, geeignet für Franke-Schaumseife, inkl. 650 ml Schaumseife, mit Edelstahlzughebel, inkl. Edelstahlschrauben und Dübel.

Maße (B × H × T): 112 × 305 × 134 mm

Typ	Artikel-Nummer
-----	----------------

STRX616	7612210068881
---------	---------------

Zubehör

- Schaumseife, 650 ml (Mindestbestellmenge 9 Stück)
E-XINX616FOAM 7612210015458

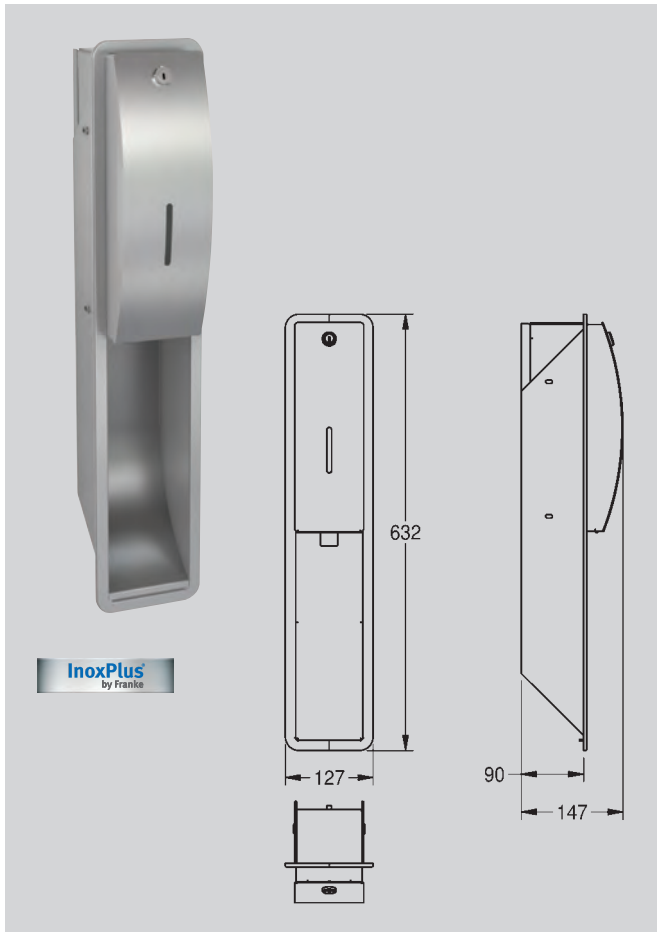

Ausschreibungstext

Seifenspender für Unterputzmontage

Chromnickelstahl, Oberfläche seidenmatt, Materialstärke 1,5 mm, gebogene Front mit InoxPlus-Oberflächenveredelung zur Reduzierung von Fingerabdrücken und mit besseren Reinigungseigenschaften (easy to clean), mit Sichtfenster, Zylinderschloss mit Franke Einheitsschlüssel, geeignet für Flüssigseife und Lotionen sowie antiseptische Seifen, 0,8-Liter-Nachfüllbehälter, mit Kunststoffzughebel, inkl. Edelstahlschrauben und Dübel.

Maße (B×H×T): 127 × 632 × 147 mm

Typ	Artikel-Nummer
-----	----------------

STRX6 18E	761 2210006654
------------------	----------------

Zubehör

- Flüssigseife 1 Liter (Mindestbestellmenge 6 Stück)
SO 1L 761 2210003196
- Flüssigseife, in Kanister, 10 Liter
SO 10L 761 2210003202

Ausschreibungstext

Seifenspender für Aufputzmontage

Chromnickelstahl, Oberfläche seidenmatt, Materialstärke 1,5 mm, gebogene Front mit InoxPlus-Oberflächenveredelung zur Reduzierung von Fingerabdrücken und mit besseren Reinigungseigenschaften (easy to clean), mit Sichtfenster und Druckknopf für Betätigung von vorne, Zylinderschloss mit Franke Einheitsschlüssel, geeignet für Flüssigseife und Lotionen, 1-Liter-Nachfüllbehälter, inkl. Edelstahlschrauben und Dübel.

Maße (B×H×T): 186 × 154 × 92 mm

Typ	Artikel-Nummer
-----	----------------

STRX6 19	761 2210008566
-----------------	----------------

Zubehör

- Flüssigseife 1 Liter (Mindestbestellmenge 6 Stück)
SO 1L 761 2210003196
- Flüssigseife, in Kanister, 10 Liter
SO 10L 761 2210003202

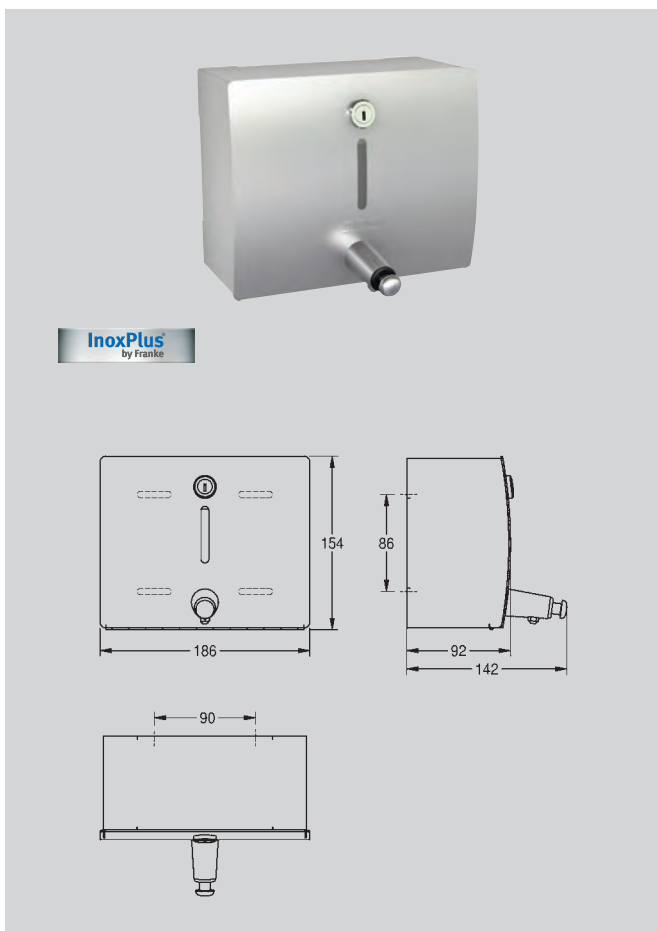

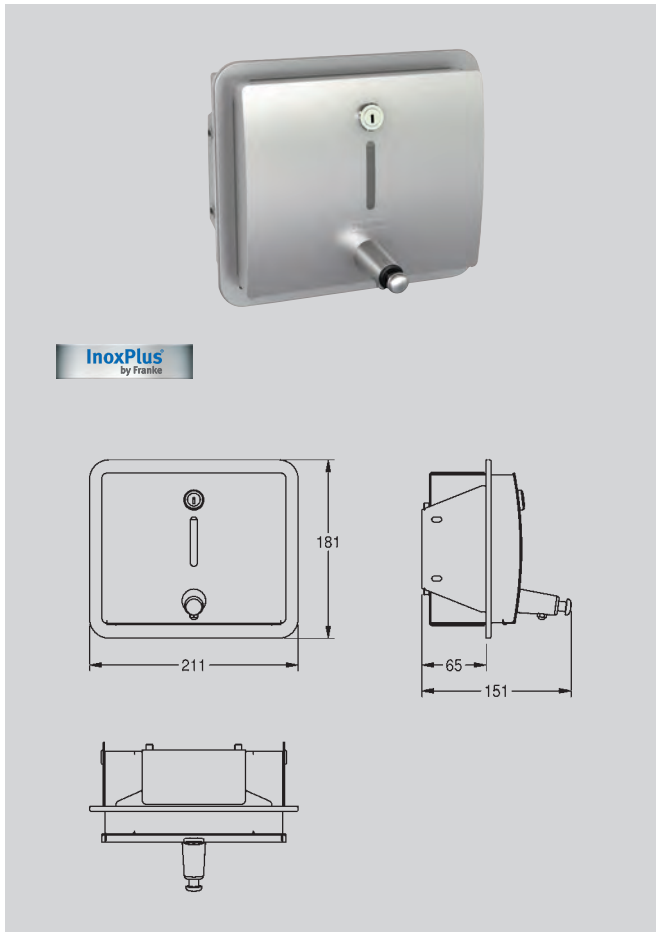

Ausschreibungstext

Seifenspender für Unterputzmontage

Chromnickelstahl, Oberfläche seidenmatt, Materialstärke 1,5 mm, gebogene Front mit InoxPlus-Oberflächenveredelung zur Reduzierung von Fingerabdrücken und mit besseren Reinigungseigenschaften (easy to clean), mit Sichtfenster und Druckknopf für Betätigung von vorne, Zylinderschloss mit Franke Einheitsschlüssel, geeignet für Flüssigseife und Lotionen sowie antiseptische Seifen, 1-Liter-Nachfüllbehälter, inkl. Edelstahlschrauben und Dübel.

Maße (B × H × T): 211 × 181 × 101 mm

Typ

Artikel-Nummer

STRX619E 7612210013720

Zubehör

- Flüssigseife 1 Liter (Mindestbestellmenge 6 Stück)
SO1L 7612210003196
- Flüssigseife, in Kanister, 10 Liter
SO10L 7612210003202

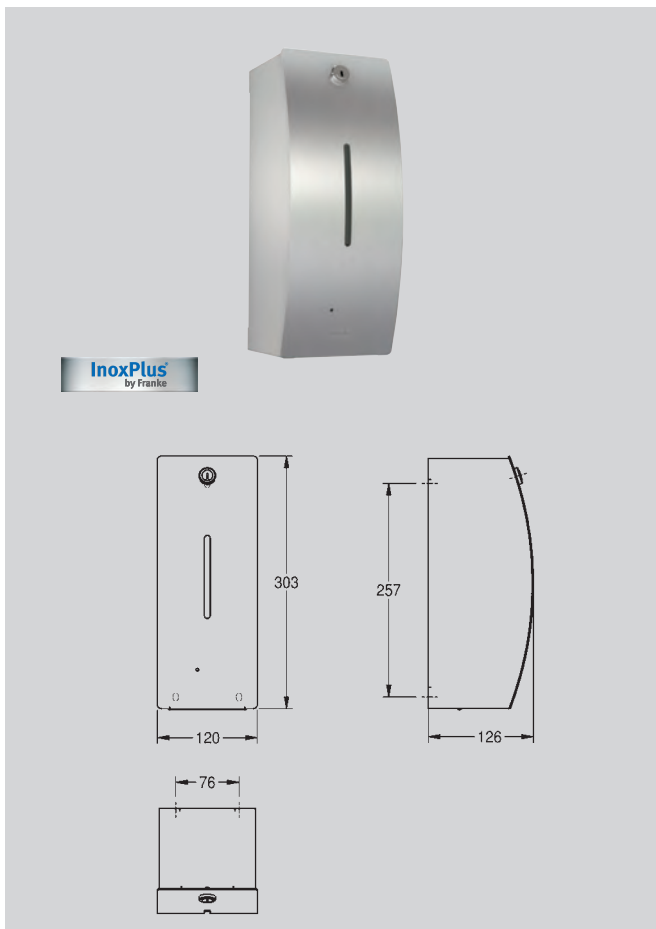

Ausschreibungstext

Elektronischer Seifenspender für Aufputzmontage

Chromnickelstahl, Oberfläche seidenmatt, Materialstärke 1,5 mm, gebogene Front mit InoxPlus-Oberflächenveredelung zur Reduzierung von Fingerabdrücken und mit besseren Reinigungseigenschaften (easy to clean), mit Sichtfenster, Zylinderschloss mit Franke Einheitsschlüssel, mit berührungslosem Infrarot-Sensor, integrierte Abschaltung bei Gehäuseöffnung, LED zur Anzeige für niedrigen Batteriestatus, inkl. sechs 1,5 V Batterien Typ AA, geeignet für Flüssigseife und Lotionen, 0,8-Liter-Nachfüllbehälter, spendet je nach verwendeter Seife zwischen 0,6 und 1,1 ml, Montagehöhe > 300 mm oberhalb des Waschtisches, inkl. Edelstahlschrauben und Dübel.

Maße (B × H × T): 120 × 303 × 126 mm

Typ

Artikel-Nummer

STRX625 7612210050251

Zubehör

- Flüssigseife 1 Liter (Mindestbestellmenge 6 Stück)
SO1L 7612210003196
- Flüssigseife, in Kanister, 10 Liter
SO10L 7612210003202

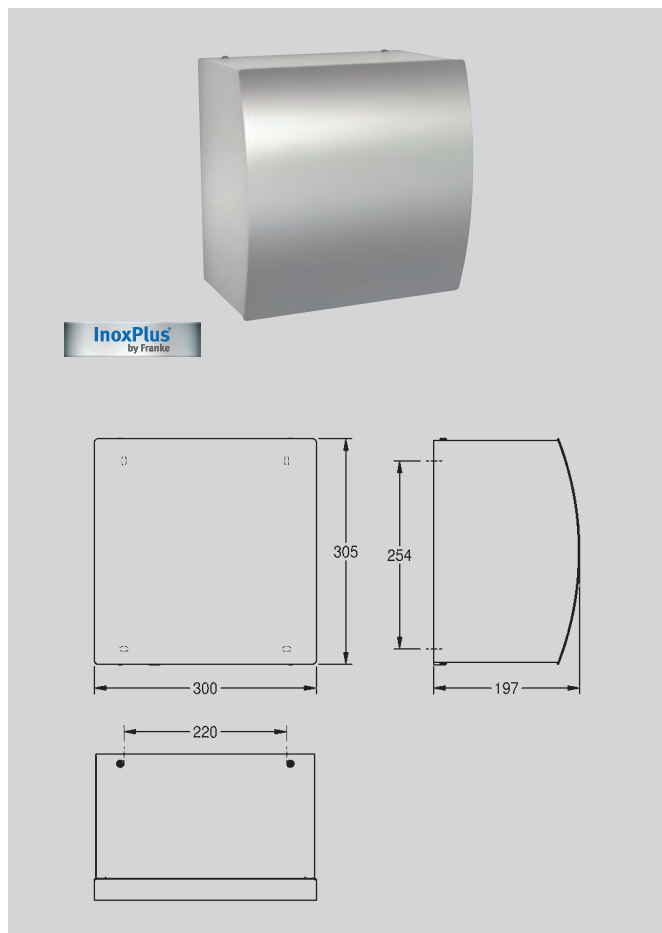

Ausschreibungstext

Händetrockner für Aufputzmontage

Chromnickelstahl, Oberfläche seidenmatt, Materialstärke 1,5 mm, gebogene Front mit InoxPlus-Oberflächenveredelung zur Reduzierung von Fingerabdrücken und mit besseren Reinigungseigenschaften (easy to clean), mit berührungslosem Infrarot-Sensor, Sensorreichweite einstellbar von 5 - 33 cm, Dauerlaufschutz mit Selbstabschaltung nach 60 Sekunden, durch die äußerst hohe, verstellbare Luftgeschwindigkeit wird die Trocknungszeit stark verringert, Kabel und Stecker bauseits.

Maße (B×H×T): 300 × 305 × 197 mm

Typ	Artikel-Nummer
-----	----------------

STRX210	761 2210052231
---------	----------------

Technische Angaben

Anschlussspannung:	230 V, 50 Hz
Leistung gesamt:	1500 W
Heizung:	800 W
Motor:	700 W
Luftmenge:	120 m ³ /h
Luftgeschwindigkeit	75 - 110 m/s

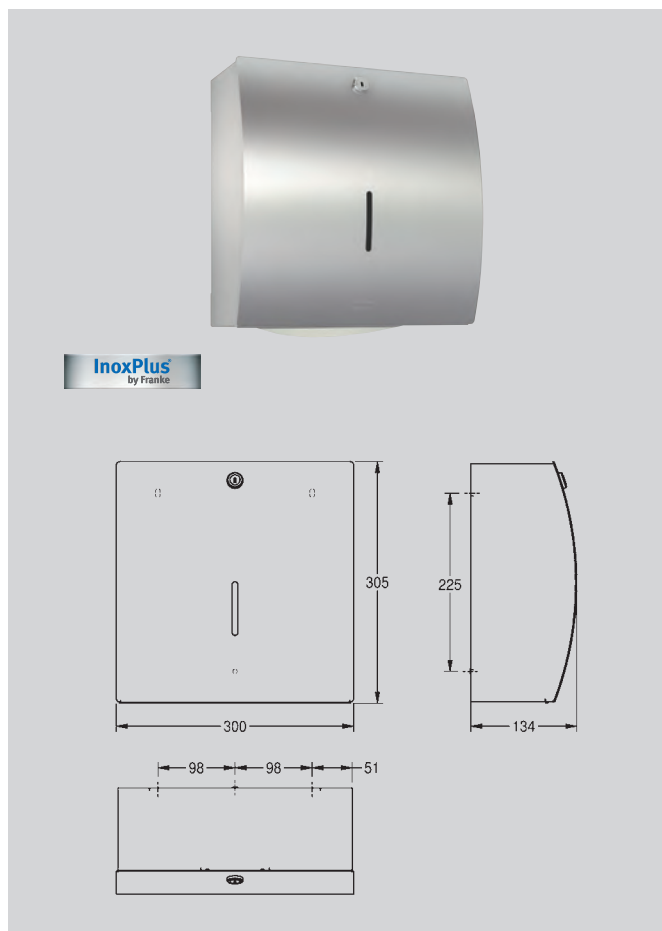

Ausschreibungstext

Papierhandtuchspender für Aufputzmontage

Chromnickelstahl, Oberfläche seidenmatt, Materialstärke 1,5 mm, gebogene Front mit InoxPlus-Oberflächenveredelung zur Reduzierung von Fingerabdrücken und mit besseren Reinigungseigenschaften (easy to clean), mit Sichtfenster, Zylinderschloss mit Franke Einheitsschlüssel, Fassungsvermögen 300 - 400 Stück bei Papier mit Z-Faltung, inkl. Edelstahlschrauben und Dübel.

Maße (B×H×T): 300 × 305 × 134 mm

Typ	Artikel-Nummer
-----	----------------

STRX600	761 2210006425
---------	----------------

Zubehör

- Faltpapierhandtücher, 1 Paket (= 168 Stück, Mindestbestellmenge 20 Pakete in Überkarton)

FH68	761 2210000393
-------------	----------------



Ausschreibungstext

Papierhandtuchspender für Unterputzmontage

Chromnickelstahl, Oberfläche seidenmatt, Materialstärke 1,5 mm, gebogene Front mit InoxPlus-Oberflächenveredelung zur Reduzierung von Fingerabdrücken und mit besseren Reinigungseigenschaften (easy to clean), mit Sichtfenster, Zylinderschloss mit Franke Einheitsschlüssel, Fassungsvermögen 300 – 400 Stück bei Papier mit Z-Faltung, inkl. Edelstahlschrauben und Dübel.

Maße (B × H × T): 327 × 632 × 147 mm

Typ	Artikel-Nummer
-----	----------------

STRX600E	7612210006661
----------	---------------

Zubehör

– Faltpapierhandtücher, 1 Paket (= 168 Stück, Mindestbestellmenge 20 Pakete in Überkarton)

FH68 7612210000393

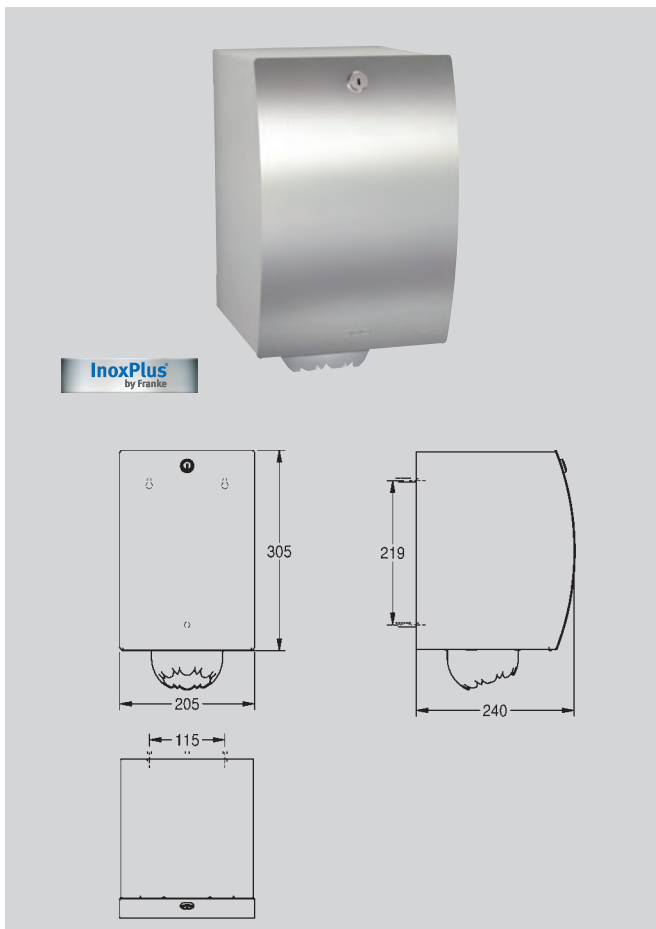

Ausschreibungstext

Papierrollenbox für Aufputzmontage

Chromnickelstahl, Oberfläche seidenmatt, Materialstärke 1,5 mm, gebogene Front mit InoxPlus-Oberflächenveredelung zur Reduzierung von Fingerabdrücken und mit besseren Reinigungseigenschaften (easy to clean), Zylinderschloss mit Franke Einheitsschlüssel, für Papierrollen mit max. Ø 190 mm und max. Höhe von 250 mm, nur geeignet für Papierrollen mit Abrollung aus der Mitte, integrierte Abrisskante und Zugentlastung gegen Papierabriss im Gehäuse, inkl. Edelstahlschrauben und Dübel.

Maße (B × H × T): 205 × 325 × 240 mm

Typ	Artikel-Nummer
-----	----------------

STRX635	7612210055560
---------	---------------

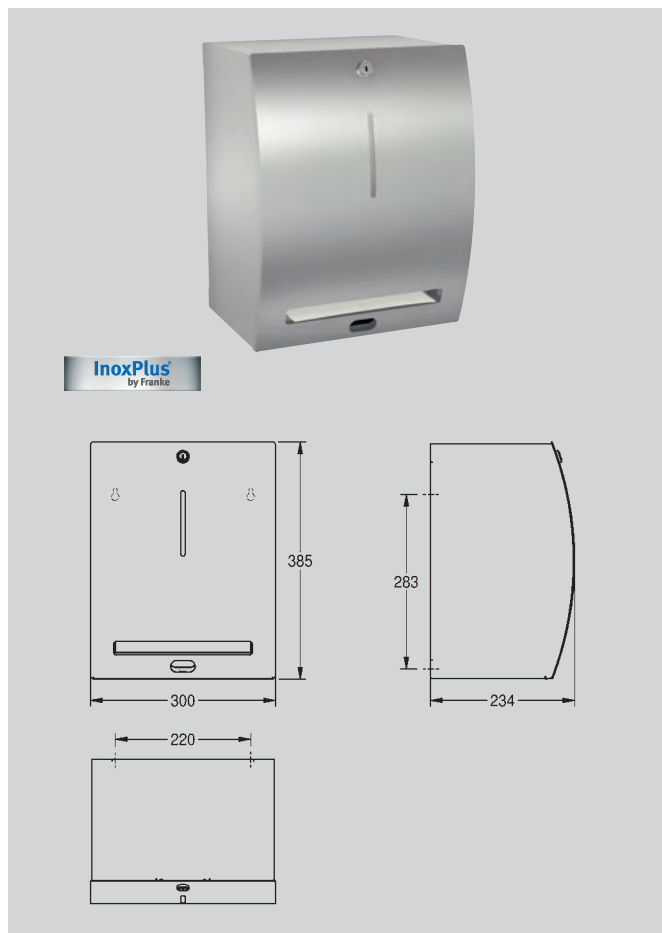

Ausschreibungstext

Elektronischer Papierhandtuchspender für Aufputzmontage

Chromnickelstahl, Oberfläche seidenmatt, Materialstärke 1,5 mm, gebogene Front mit InoxPlus-Oberflächenveredelung zur Reduzierung von Fingerabdrücken und mit besseren Reinigungseigenschaften (easy to clean), mit Sichtfenster, Zylinderschloss mit Franke Einheitsschlüssel, berührungslose Papieraussgabe über Infrarot-Sensor, integrierte Ab-risskante, inkl. vier 1,5 V Batterien Typ D, wartungsfreie Mechanik und einfacher Papierrollenwechsel, für Rollen bis zu einer max. Breite von 205 mm, max. Ø ca. 200 mm, Papierlänge in drei Längen auf 200, 250 und 300 mm einstellbar, inkl. Edelstahlschrauben und Dübel.

Maße (B×H×T): 300 × 385 × 234 mm

Typ	Artikel-Nummer
-----	----------------

STRX630	7612210055553
---------	---------------

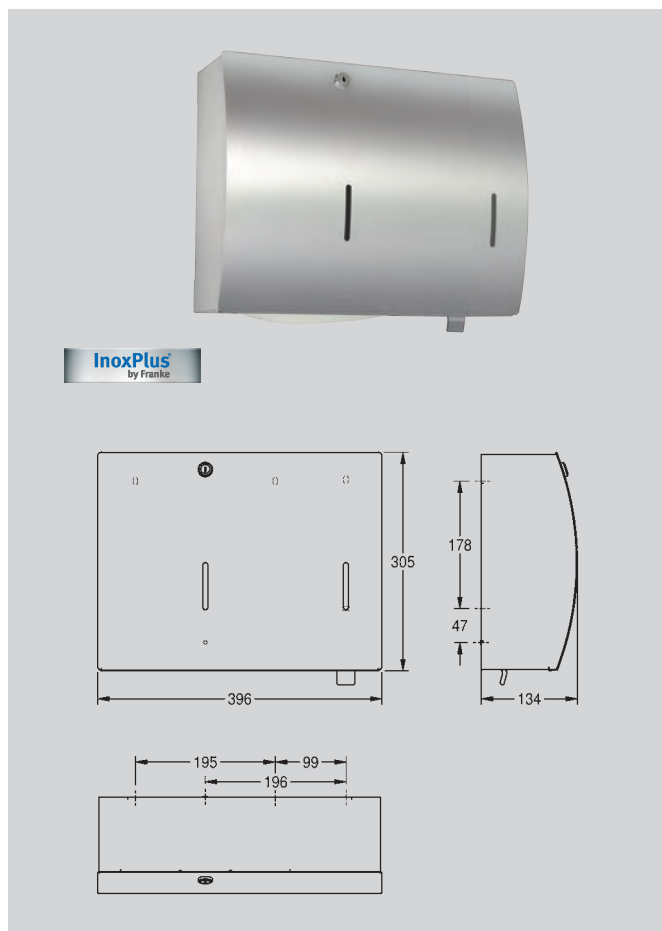

Ausschreibungstext

Papierhandtuch-, Seifenspender-Kombination für Aufputzmontage

Chromnickelstahl, Oberfläche seidenmatt, Materialstärke 1,5 mm, gebogene Front mit InoxPlus-Oberflächenveredelung zur Reduzierung von Fingerabdrücken und mit besseren Reinigungseigenschaften (easy to clean), mit zwei Sichtfenstern, Zylinderschloss mit Franke Einheitsschlüssel, Papierhandtuchspender mit Fassungsvermögen 300 – 400 Stück bei Papier mit Z-Faltung, Seifenspender geeignet für Flüssigseife und Lotionen sowie antiseptische Seifen, 0,8-Liter-Nachfüllbehälter, mit Kunststoffzughebel, inkl. Edelstahlschrauben und Dübel.

Maße (B×H×T): 396 × 305 × 134 mm

Typ	Artikel-Nummer
-----	----------------

STRX601	7612210006760
---------	---------------

Zubehör

- Flüssigseife 1 Liter (Mindestbestellmenge 6 Stück)
SO1L 7612210003196
- Flüssigseife, in Kanister, 10 Liter
SO10L 7612210003202
- Faltpapierhandtücher, 1 Paket (= 168 Stück, Mindestbestellmenge 20 Pakete in Überkarton)
FH68 7612210000393



Ausschreibungstext

Papierhandtuch-, Seifenspender-Kombination für Unterputzmontage

Chromnickelstahl, Oberfläche seidenmatt, Materialstärke 1,5 mm, gebogene Front mit InoxPlus-Oberflächenveredelung zur Reduzierung von Fingerabdrücken und mit besseren Reinigungseigenschaften (easy to clean), mit zwei Sichtfenstern, beide Teile mit Zylinderschloss und Franke Einheitsschlüssel, Papierhandtuchspender mit Fassungsvermögen 300 - 400 Stück bei Papier mit Z-Faltung, Seifenspender geeignet für Flüssigseife und Lotionen sowie antiseptische Seifen, 0,8-Liter-Nachfüllbehälter, mit Kunststoffzughebel, inkl. Edelstahlschrauben und Dübel.

Maße (B × H × T): 424 × 632 × 147 mm

Typ	Artikel-Nummer
-----	----------------

STRX601E	7612210006791
----------	---------------

Zubehör

- Flüssigseife 1 Liter (Mindestbestellmenge 6 Stück)
SO1L 7612210003196
- Flüssigseife, in Kanister, 10 Liter
SO10L 7612210003202
- Faltpapierhandtücher, 1 Paket (= 168 Stück, Mindestbestellmenge 20 Pakete in Überkarton)
FH68 7612210000393

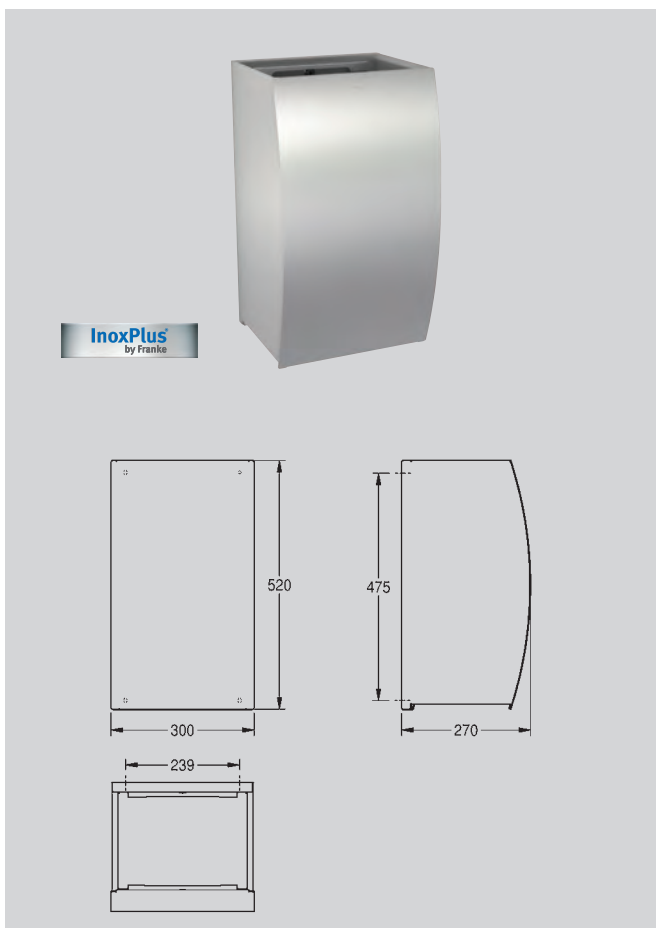

Ausschreibungstext

Abfallbehälter für Aufputzmontage

Chromnickelstahl, Oberfläche seidenmatt, Materialstärke 1,5 mm, gebogene Front mit InoxPlus-Oberflächenveredelung zur Reduzierung von Fingerabdrücken und mit besseren Reinigungseigenschaften (easy to clean), Zylinderschloss mit Franke Einheitsschlüssel, Fassungsvermögen ca. 34 Liter, integrierte Sackhalterung, inkl. Edelstahlschrauben und Dübel.

Maße (B × H × T): 300 × 520 × 270 mm

Typ	Artikel-Nummer
-----	----------------

STRX605	7612210006517
---------	---------------

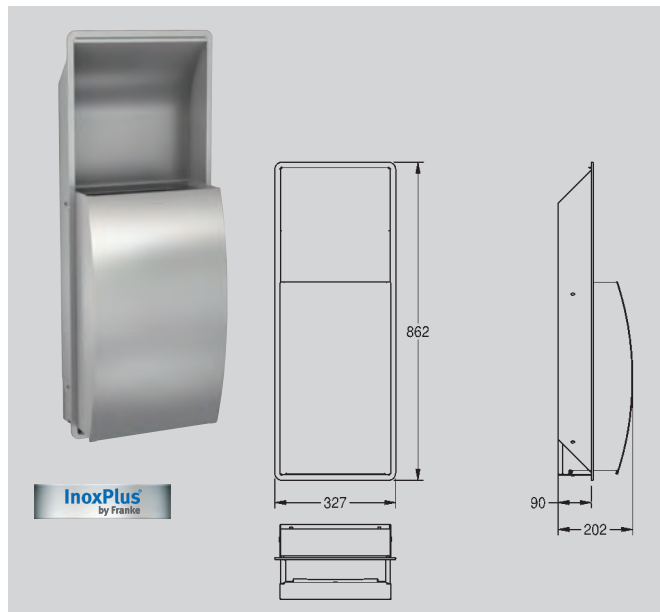

Ausschreibungstext

Abfallbehälter für Unterputzmontage

Chromnickelstahl, Oberfläche seidenmatt, Materialstärke 1,5 mm, gebogene Front mit InoxPlus-Oberflächenveredelung zur Reduzierung von Fingerabdrücken und mit besseren Reinigungseigenschaften (easy to clean), Zylinderschloss mit Franke Einheitsschlüssel, Fassungsvermögen ca. 22 Liter, integrierte Sackhalterung, inkl. Edelstahlschrauben und Dübel.

Maße (B × H × T): 327 × 862 × 202 mm

Typ	Artikel-Nummer
-----	----------------

STRX605E	7612210006678
----------	---------------

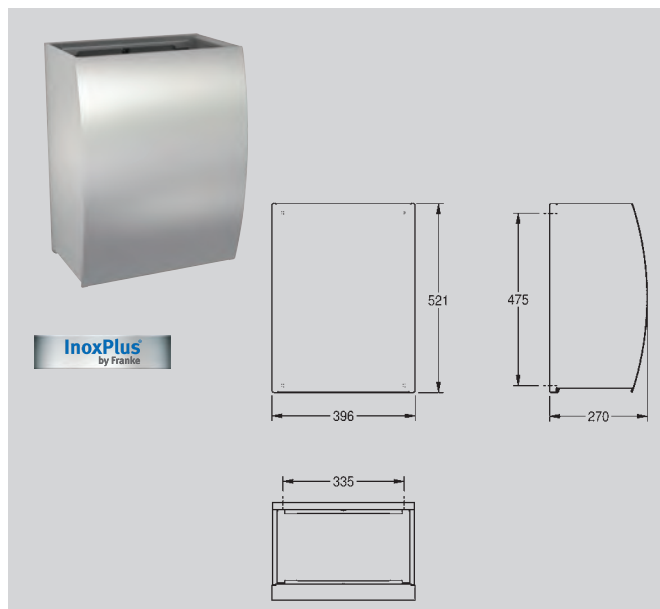

Ausschreibungstext

Abfallbehälter für Aufputzmontage

Chromnickelstahl, Oberfläche seidenmatt, Materialstärke 1,5 mm, gebogene Front mit InoxPlus-Oberflächenveredelung zur Reduzierung von Fingerabdrücken und mit besseren Reinigungseigenschaften (easy to clean), Zylinderschloss mit Franke Einheitsschlüssel, Fassungsvermögen ca. 45 Liter, integrierte Sackhalterung, inkl. Edelstahlschrauben und Dübel.

Maße (B × H × T): 396 × 521 × 270 mm

Typ	Artikel-Nummer
-----	----------------

STRX607	7612210006463
---------	---------------



Abbildung und Zeichnung mit Abfallbehälter STRX607.

Ausschreibungstext

Klappdeckelaufsatz für Abfallbehälter STRX607

Chromnickelstahl, Oberfläche seidenmatt, Materialstärke 1,5 mm, abgeschrägte Front mit selbstschließendem Klappdeckel, mit InoxPlus-Oberflächenveredelung zur Reduzierung von Fingerabdrücken und mit besseren Reinigungseigenschaften (easy to clean), Zylinderschloss mit Franke Einheitsschlüssel, inkl. Edelstahlschrauben und Dübel, ohne Abfallbehälter.

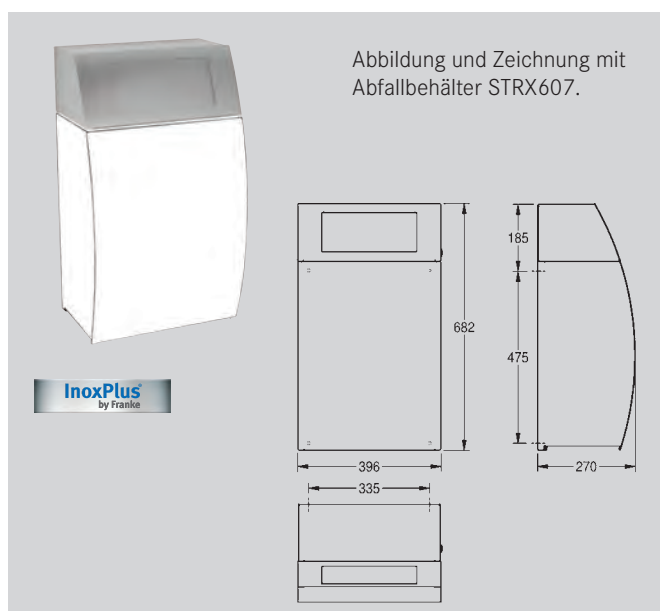
Maße (B × H × T): 396 × 183 × 229 mm

Typ	Artikel-Nummer
-----	----------------

STRX608	7612210006722
---------	---------------

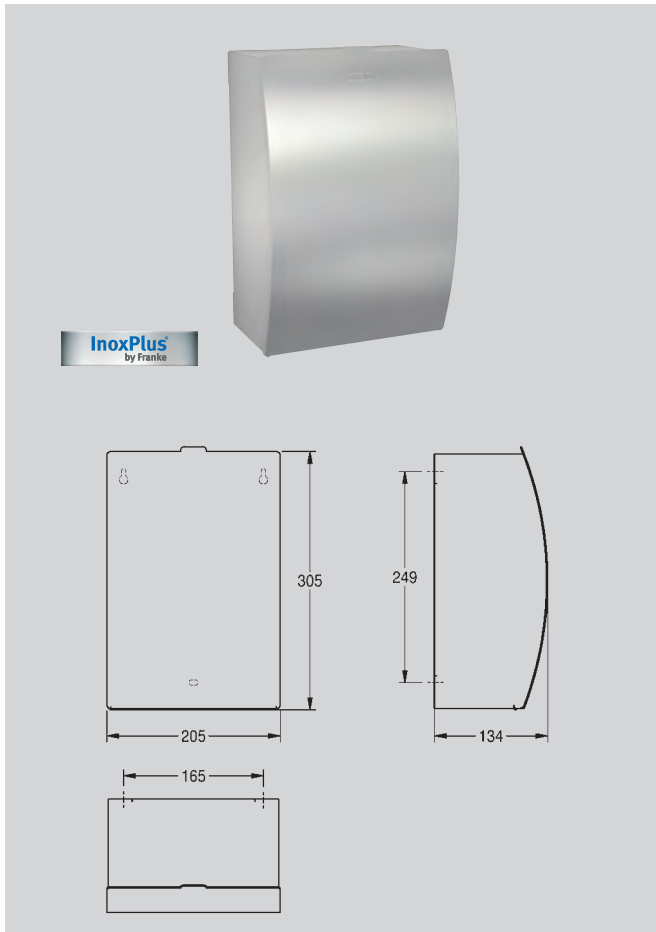

Ausschreibungstext

Hygieneabfallbehälter für Aufputzmontage

Chromnickelstahl, Oberfläche seidenmatt, Materialstärke 1,5 mm, gebogene Front mit InoxPlus-Oberflächenveredelung zur Reduzierung von Fingerabdrücken und mit besseren Reinigungseigenschaften (easy to clean), Fassungsvermögen ca. 3,8 Liter, aufklappbarer selbstschließender Deckel mit Klavierbandscharnier aus Chromnickelstahl, integrierter Kunststoffbehälter zur Entnahme der Abfälle, inkl. Edelstahlschrauben und Dübel.

Maße (B × H × T): 205 × 305 × 134 mm

Typ	Artikel-Nummer
-----	----------------

STRX611	7612210006524
---------	---------------

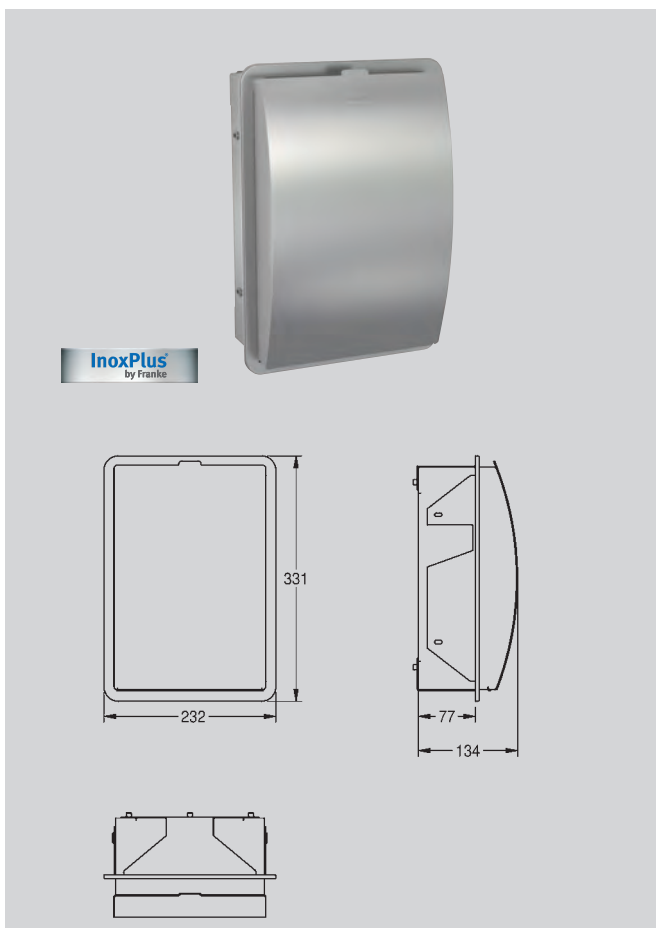

Ausschreibungstext

Hygieneabfallbehälter für Unterputzmontage

Chromnickelstahl, Oberfläche seidenmatt, Materialstärke 1,5 mm, gebogene Front mit InoxPlus-Oberflächenveredelung zur Reduzierung von Fingerabdrücken und mit besseren Reinigungseigenschaften (easy to clean), Fassungsvermögen ca. 3,8 Liter, aufklappbarer selbstschließender Deckel mit Klavierbandscharnier aus Chromnickelstahl, integrierter Kunststoffbehälter zur Entnahme der Abfälle, inkl. Edelstahlschrauben und Dübel.

Maße (B × H × T): 232 × 331 × 134 mm

Typ	Artikel-Nummer
-----	----------------

STRX611E	7612210006715
----------	---------------

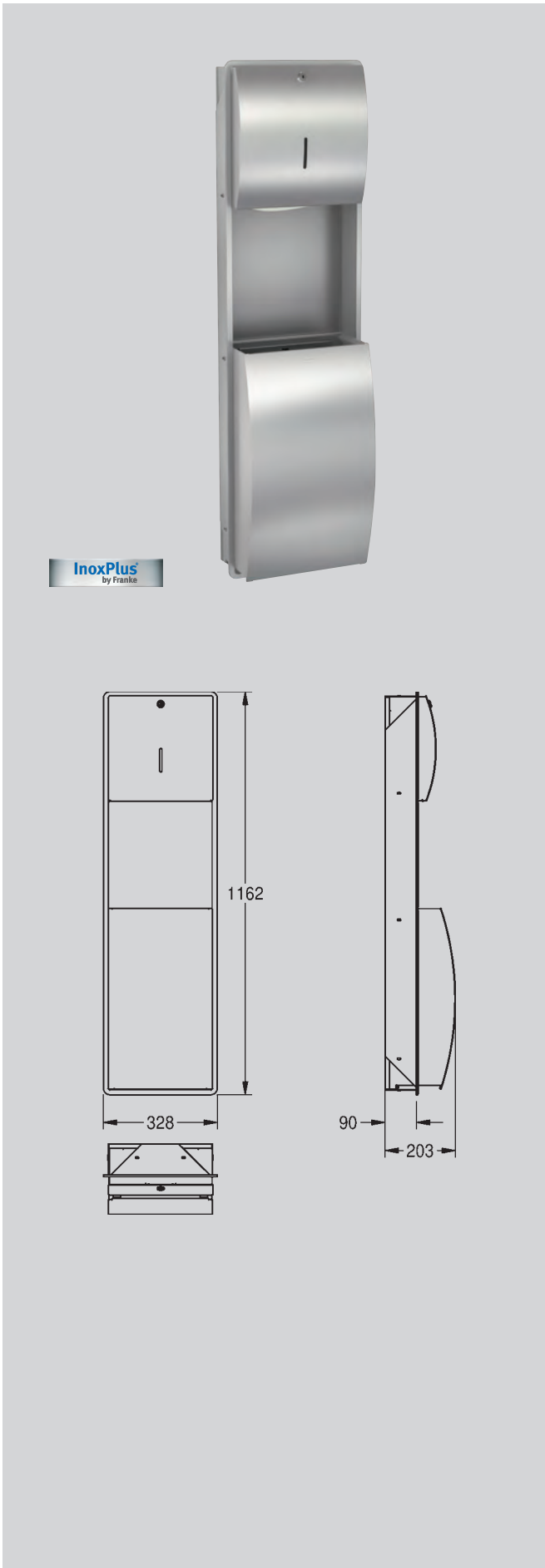

Ausschreibungstext

Papierhandtuch-, Abfallbehälter-Kombination für Unterputzmontage

Chromnickelstahl, Oberfläche seidenmatt, Materialstärke 1,5 mm, gebogene Front mit InoxPlus-Oberflächenveredelung zur Reduzierung von Fingerabdrücken und mit besseren Reinigungseigenschaften (easy to clean), mit Sichtfenster, beide Teile mit Zylinderschloss und Franke Einheitsschlüssel, Papierhandtuchspender mit Fassungsvermögen 300 - 400 Stück bei Papier mit Z-Faltung, Abfallbehälter mit Fassungsvermögen ca. 22 Liter, integrierte Sackhalterung, inkl. Edelstahlschrauben und Dübel.

Maße (B×H×T): 328 × 1162 × 203 mm

Typ	Artikel-Nummer
-----	----------------

STRX602E	7612210006784
----------	---------------

Zubehör

- Faltpapierhandtücher, 1 Paket (= 168 Stück, Mindestbestellmenge 20 Pakete in Überkarton)
FH68 7612210000393

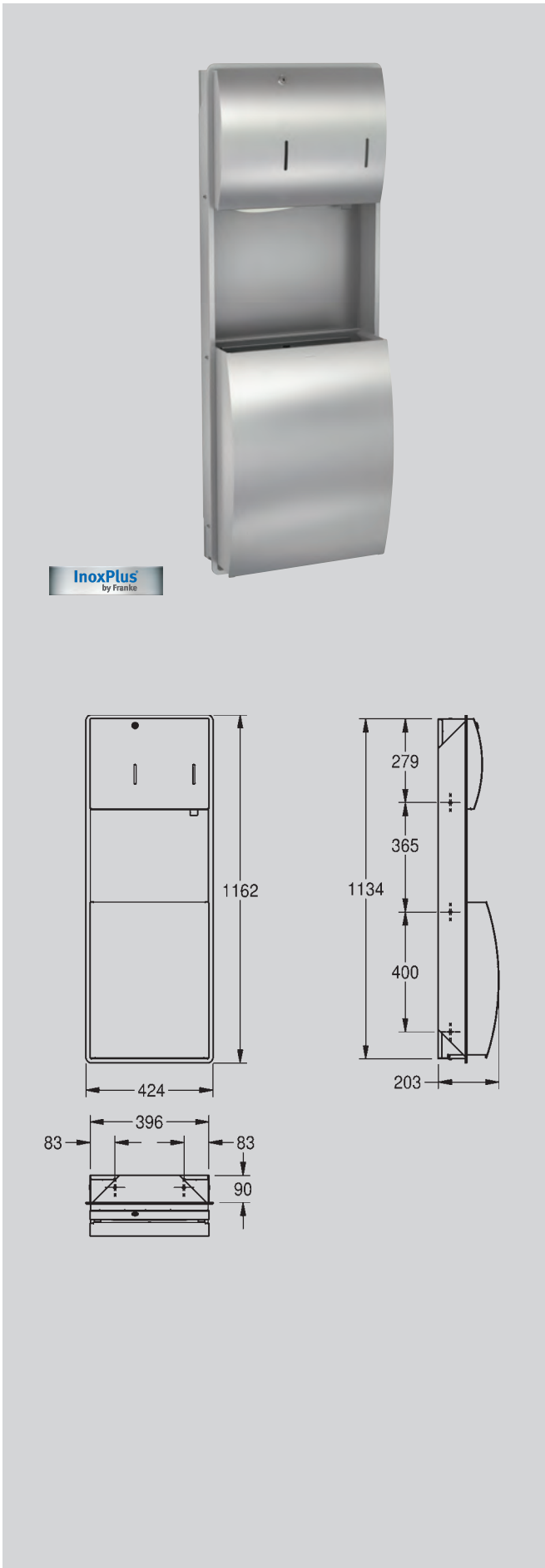

Ausschreibungstext

Papierhandtuch-, Seifenspender-, Abfallbehälter-Kombination für Unterputzmontage

Chromnickelstahl, Oberfläche seidenmatt, Materialstärke 1,5 mm, gebogene Front mit InoxPlus-Oberflächenveredelung zur Reduzierung von Fingerabdrücken und mit besseren Reinigungseigenschaften (easy to clean), mit zwei Sichtfenstern, mit Zylinderschloss und Franke Einheitsschlüssel, Papierhandtuchspender mit Fassungsvermögen 300-400 Stück bei Papier mit Z-Faltung, Seifenspender geeignet für Flüssigseife und Lotionen sowie antiseptische Seifen, 0,8-Liter-Nachfüllbehälter, mit Kunststoffzughebel, Abfallbehälter mit Fassungsvermögen ca. 29 Liter, integrierte Sackhalterung, inkl. Edelstahlschrauben und Dübel.

Maße (B × H × T): 424 × 1162 × 203 mm

Typ	Artikel-Nummer
-----	----------------

STRX617E	7612210006807
-----------------	---------------

Zubehör

- Flüssigseife 1 Liter (Mindestbestellmenge 6 Stück)
SO1L 7612210003196
- Flüssigseife, in Kanister, 10 Liter
SO10L 7612210003202
- Faltpapierhandtücher, 1 Paket (= 168 Stück, Mindestbestellmenge 20 Pakete in Überkarton)
FH68 7612210000393

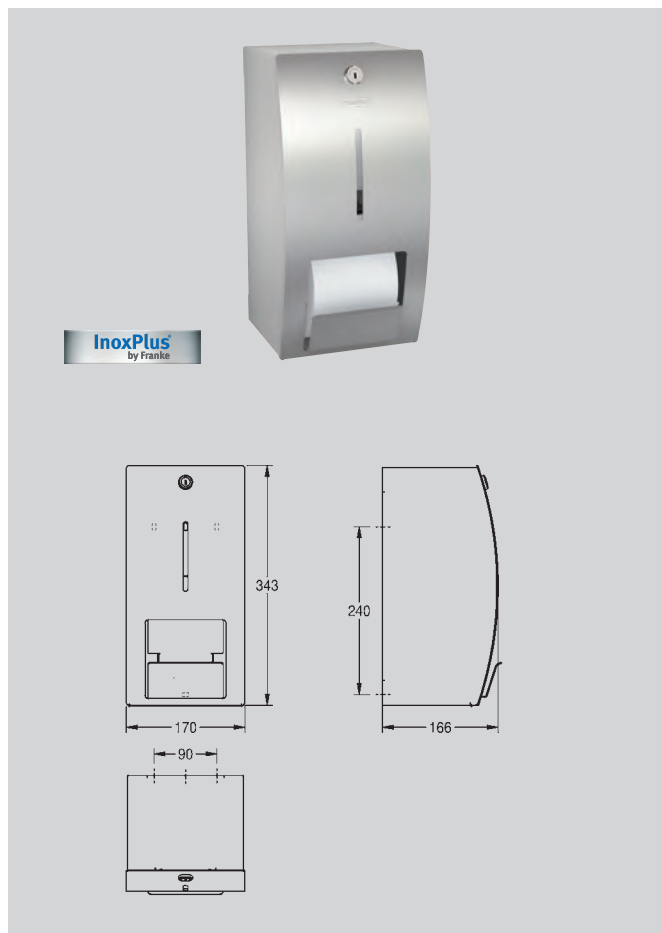

Ausschreibungstext

WC-Doppelrollenhalter für Aufputzmontage

Chromnickelstahl, Oberfläche seidenmatt, Materialstärke 1,5 mm, geschlossenes Gehäuse, gebogene Front mit InoxPlus-Oberflächenveredelung zur Reduzierung von Fingerabdrücken und mit besseren Reinigungseigenschaften (easy to clean), mit Sichtfenster, Zylinderschloss mit Franke Einheitsschlüssel, für zwei Rollen bis max. Ø 140 mm, zweite Rolle fällt beim Aufklappen der Lasche in Spenderposition, ohne Spindelsystem, inkl. Edelstahlschrauben und Dübel.

Maße (B×H×T): 170 × 343 × 166 mm

Typ	Artikel-Nummer
-----	----------------

STRX671L	7612210030963
----------	---------------



Ausschreibungstext

WC-Doppelrollenhalter für Aufputzmontage

Chromnickelstahl, Oberfläche seidenmatt, Materialstärke 1,5 mm, geschlossenes Gehäuse, gebogene Front mit InoxPlus-Oberflächenveredelung zur Reduzierung von Fingerabdrücken und mit besseren Reinigungseigenschaften (easy to clean), mit Sichtfenster, Zylinderschloss mit Franke Einheitsschlüssel, für zwei Rollen bis max. Ø 120 mm, zweite Rolle fällt beim Aufklappen der Lasche in Spenderposition, ohne Spindelsystem, inkl. Edelstahlschrauben und Dübel.

Maße (B×H×T): 156 × 305 × 141 mm

Typ	Artikel-Nummer
-----	----------------

STRX671	7612210006432
---------	---------------



Ausschreibungstext

WC-Doppelrollenhalter für Unterputzmontage

Chromnickelstahl, Oberfläche seidenmatt, Materialstärke 1,5 mm, geschlossenes Gehäuse, gebogene Front mit InoxPlus-Oberflächenveredelung zur Reduzierung von Fingerabdrücken und mit besseren Reinigungseigenschaften (easy to clean), mit Sichtfenster, Zylinderschloss mit Franke Einheitsschlüssel, für zwei Rollen bis max. Ø 120 mm, zweite Rolle fällt beim Aufklappen der Lasche in Spenderposition, ohne Spindelssystem, inkl. Edelstahlschrauben und Dübel.

Maße (B × H × T): 183 × 331 × 142 mm

Typ	Artikel-Nummer
-----	----------------

STRX671E	7612210006708
----------	---------------

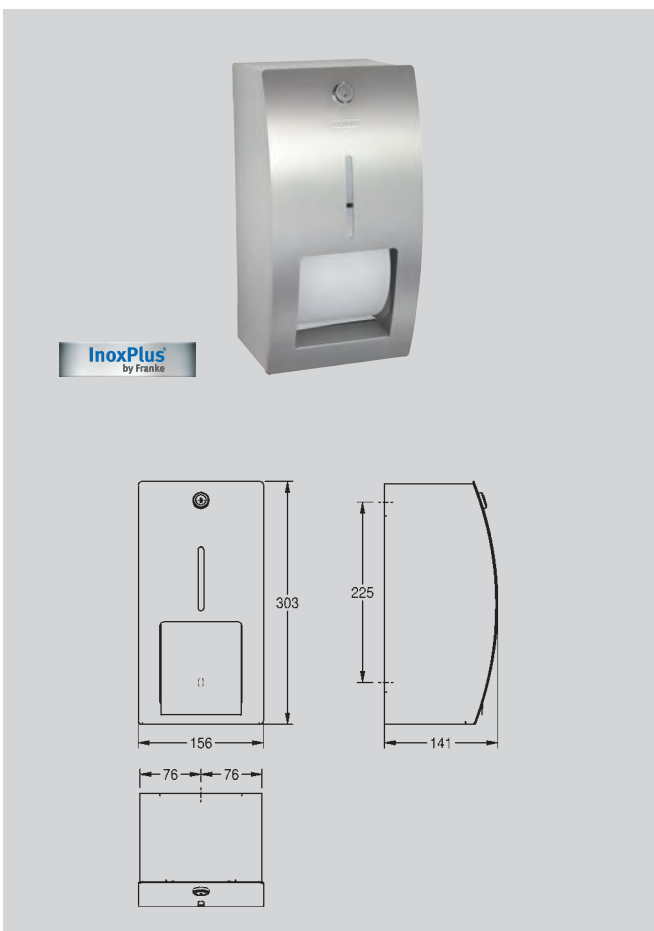

Ausschreibungstext

WC-Doppelrollenhalter mit Spindelssystem für Aufputzmontage

Chromnickelstahl, Oberfläche seidenmatt, Materialstärke 1,5 mm, geschlossenes Gehäuse, gebogene Front mit InoxPlus-Oberflächenveredelung zur Reduzierung von Fingerabdrücken und mit besseren Reinigungseigenschaften (easy to clean), Zylinderschloss mit Franke Einheitsschlüssel, für zwei Rollen bis max. Ø 120 mm, Reserverolle fällt nach Verbrauch der ersten Rolle automatisch in Spenderposition, Reserverolle nicht sichtbar, inkl. Edelstahlschrauben und Dübel.

Maße (B × H × T): 156 × 303 × 141 mm

Typ	Artikel-Nummer
-----	----------------

STRX672	7612210009501
---------	---------------

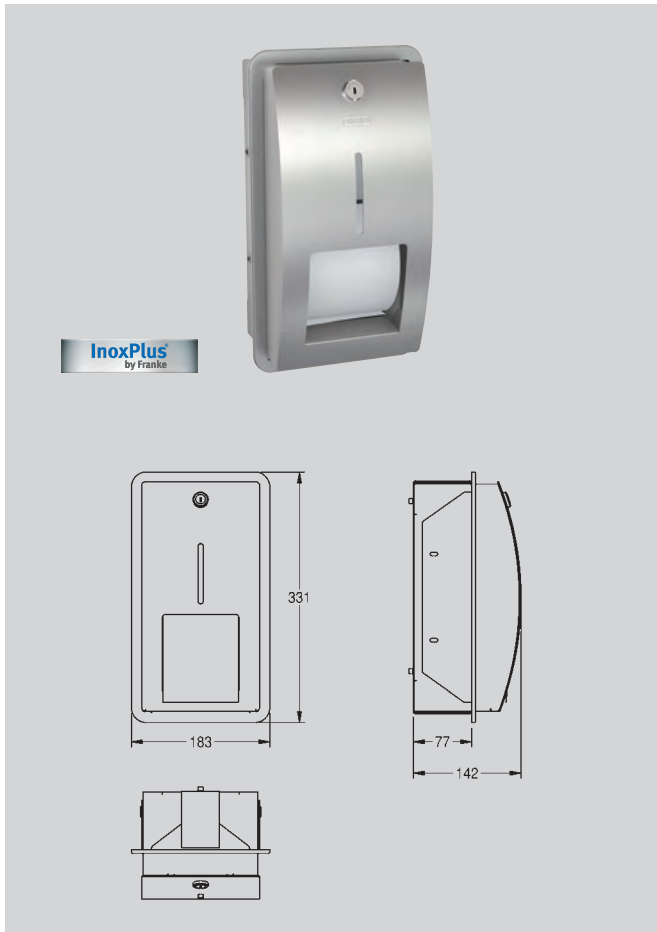

Ausschreibungstext

WC-Doppelrollenhalter mit Spindelsystem für Unterputzmontage

Chromnickelstahl, Oberfläche seidenmatt, Materialstärke 1,5 mm, geschlossenes Gehäuse, gebogene Front mit InoxPlus-Oberflächenveredelung zur Reduzierung von Fingerabdrücken und mit besseren Reinigungseigenschaften (easy to clean), mit Sichtfenster, Zylinderschloss mit Franke Einheitsschlüssel, für zwei Rollen bis max. Ø 120 mm, Reserverolle fällt nach Verbrauch der ersten Rolle automatisch in Spenderposition, Reserverolle nicht sichtbar, inkl. Edelstahlschrauben und Dübel.

Maße (B×H×T): 183 × 331 × 142 mm

Typ	Artikel-Nummer
-----	----------------

STRX672E	7612210009518
----------	---------------

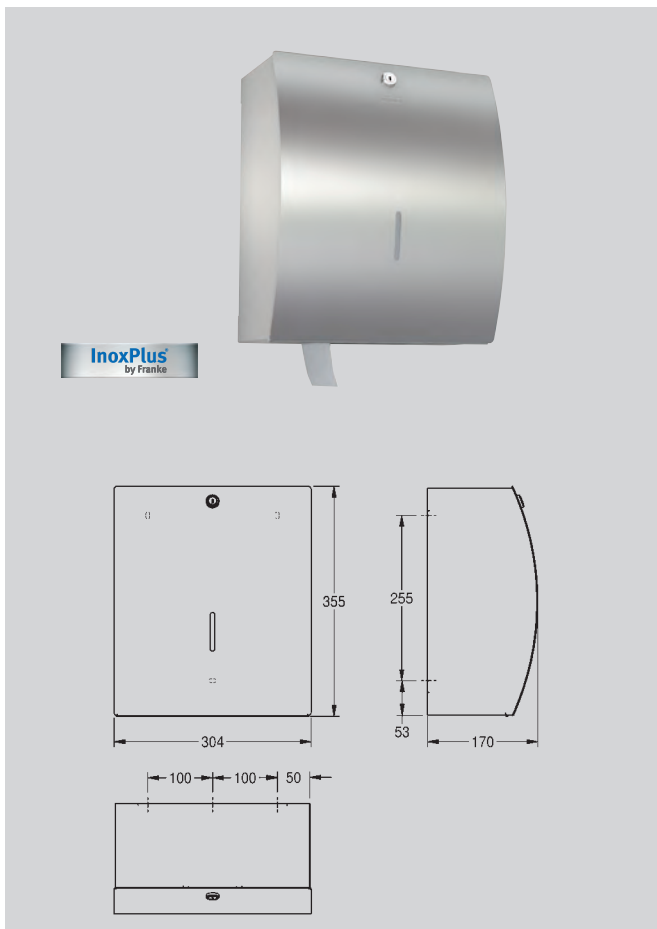

Ausschreibungstext

WC-Großrollenhalter für Aufputzmontage

Chromnickelstahl, Oberfläche seidenmatt, Materialstärke 1,5 mm, geschlossenes Gehäuse, gebogene Front mit InoxPlus-Oberflächenveredelung zur Reduzierung von Fingerabdrücken und mit besseren Reinigungseigenschaften (easy to clean), mit Sichtfenster, Papierausgabe mit zwei gezahnten Abrisskanten, Zylinderschloss mit Franke Einheitsschlüssel, für eine Großrolle bis max. Ø 295 mm, inkl. Edelstahlschrauben und Dübel.

Maße (B×H×T): 304 × 355 × 170 mm

Typ	Artikel-Nummer
-----	----------------

STRX670	7612210010316
---------	---------------

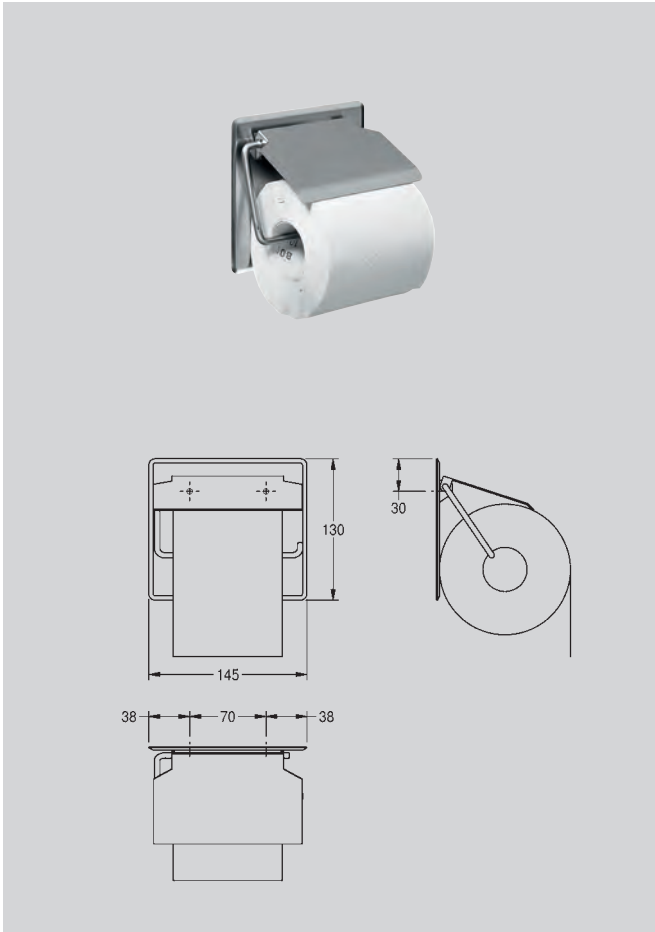

Ausschreibungstext

WC-Rollenhalter für Aufputzmontage

Chromnickelstahl, Oberfläche seidenmatt, Materialstärke 0,8 mm, mit Klappdeckel, für eine Rolle bis max. \varnothing 130 mm, inkl. Edelstahlschrauben und Dübel.

Maße (B \times H \times T): 145 \times 130 \times 25 mm

Typ	Artikel-Nummer
-----	----------------

BS677	7612210015045
-------	---------------

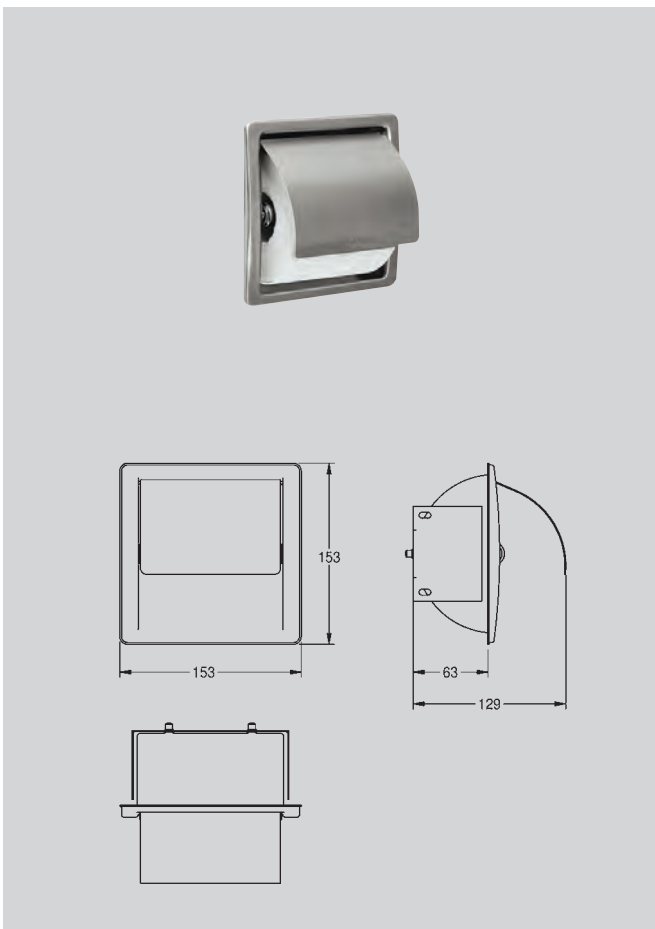

Ausschreibungstext

WC-Rollenhalter für Unterputzmontage

Chromnickelstahl, Oberfläche seidenmatt, Materialstärke 0,8 mm, gebogener Klappdeckel, für eine Rolle bis max. \varnothing 130 mm, inkl. Edelstahlschrauben und Dübel.

Maße (B \times H \times T): 153 \times 153 \times 129 mm

Typ	Artikel-Nummer
-----	----------------

STRX673E	7612210015069
----------	---------------

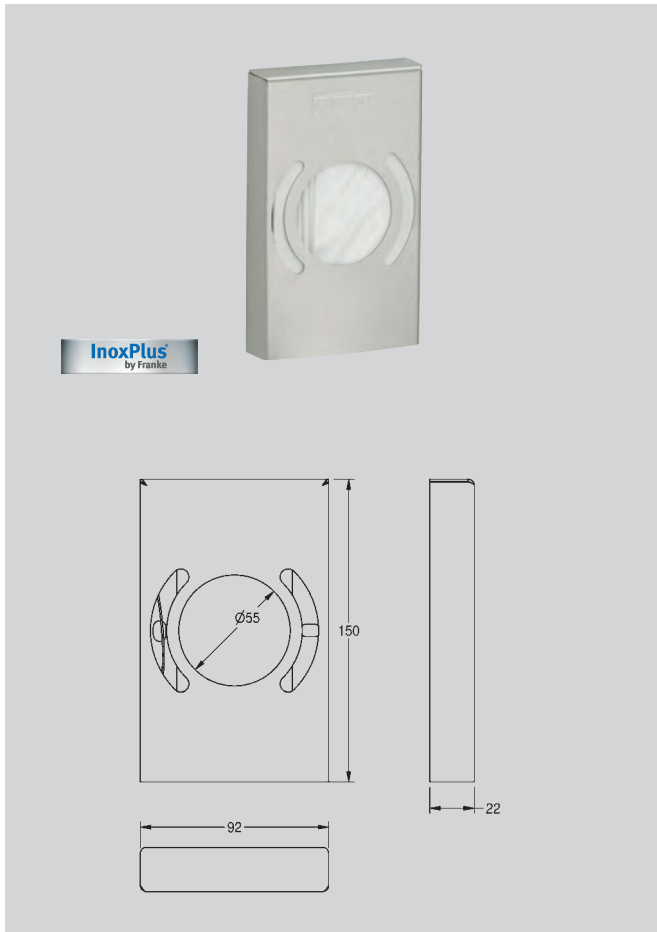

Ausschreibungstext

Hygienebeutelspender für Aufputzmontage

Chromnickelstahl, Oberfläche seidenmatt mit InoxPlus-Oberflächenveredelung zur Reduzierung von Fingerabdrücken und mit besseren Reinigungseigenschaften (easy to clean), Materialstärke 1,2 mm, Ecken nicht verschweißt, innenliegende Haltetasche, Entnahme der Hygienebeutel von vorne, Montage durch umseitig vormontiertes doppelseitiges Klebeband oder mit beiliegenden Edelstahlschrauben und Dübel, inkl. Acetontuch zur Reinigung der zu beklebenden Fläche.

Maße (B×H×T): 92 × 150 × 22 mm

Typ	Artikel-Nummer
-----	----------------

HBD191	7612210051746
--------	---------------

Zubehör

- Hygienebeutel (VPE 30 Stück)
HBD191B 7612210053542

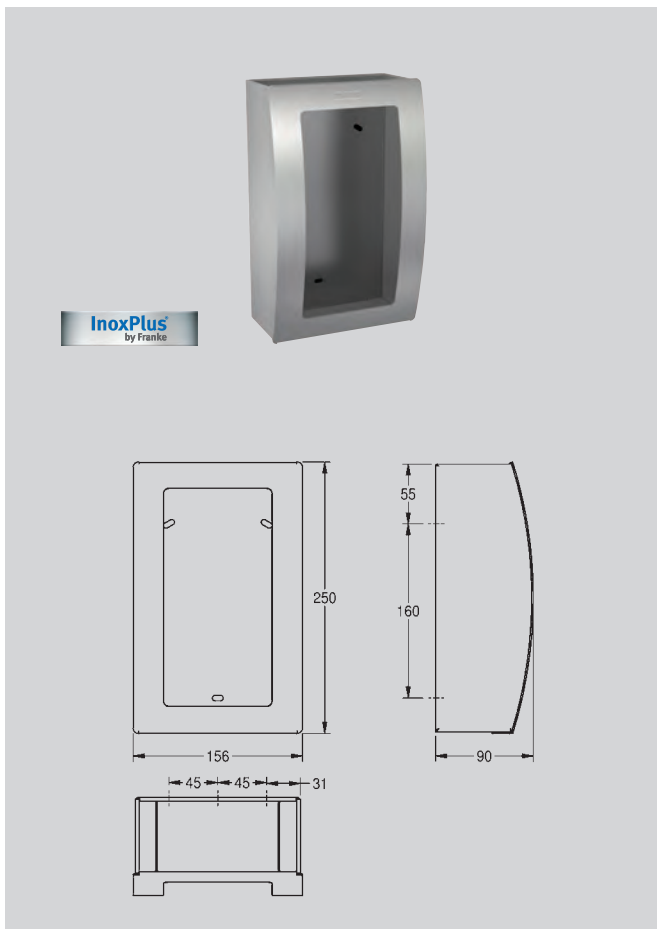

Ausschreibungstext

Hygienebeutelspender für Aufputzmontage

Chromnickelstahl, Oberfläche seidenmatt, gebogene Front mit InoxPlus-Oberflächenveredelung zur Reduzierung von Fingerabdrücken und mit besseren Reinigungseigenschaften (easy to clean), Materialstärke 1,2/1,5 mm, mit Sichtfenster, inkl. Edelstahlschrauben und Dübel.

Maße (B×H×T): 156 × 250 × 90 mm

Typ	Artikel-Nummer
-----	----------------

STRX615	7612210006579
---------	---------------

Zubehör

- Hygienebeutel aus Papier (VPE 100 Stück)
HB140 7612210018527

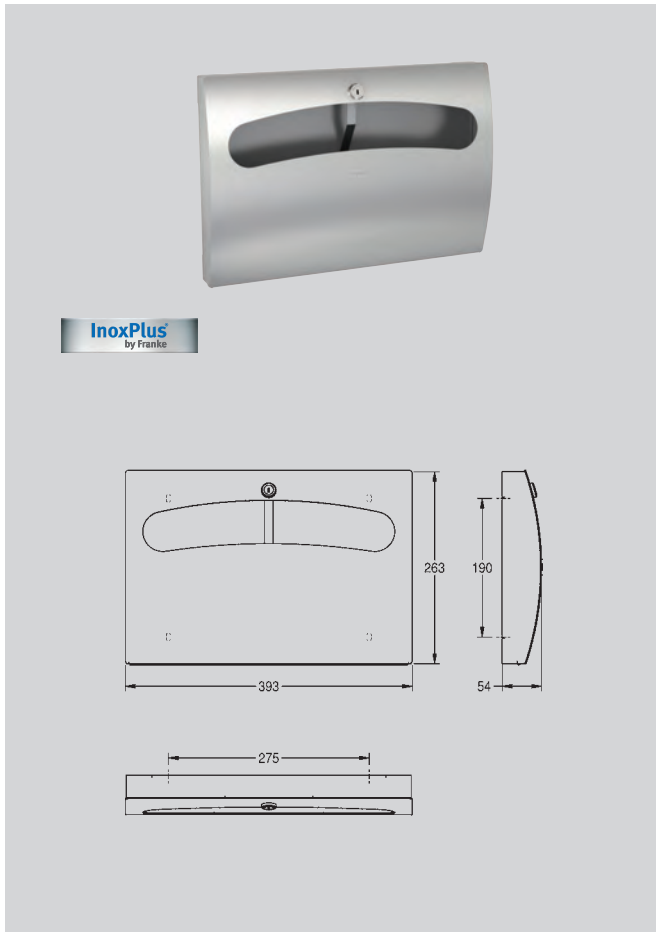

Ausschreibungstext

WC-Sitzpapierspender für Aufputzmontage

Chromnickelstahl, Oberfläche seidenmatt, Materialstärke 1,5 mm, gebogene Front mit InoxPlus-Oberflächenveredelung zur Reduzierung von Fingerabdrücken und mit besseren Reinigungseigenschaften (easy to clean), mit ovaler Öffnung, Zylinderschloss mit Franke Einheits-schlüssel, für Franke-Sitzpapier oder passende, inkl. Edelstahlschrauben und Dübel.

Maße (B × H × T): 393 × 263 × 54 mm

Typ	Artikel-Nummer
-----	----------------

STRX680	7612210010323
---------	---------------

Zubehör

- Sitzpapier (1 Paket mit 200 Blatt)
E-STRX680 7612210015717

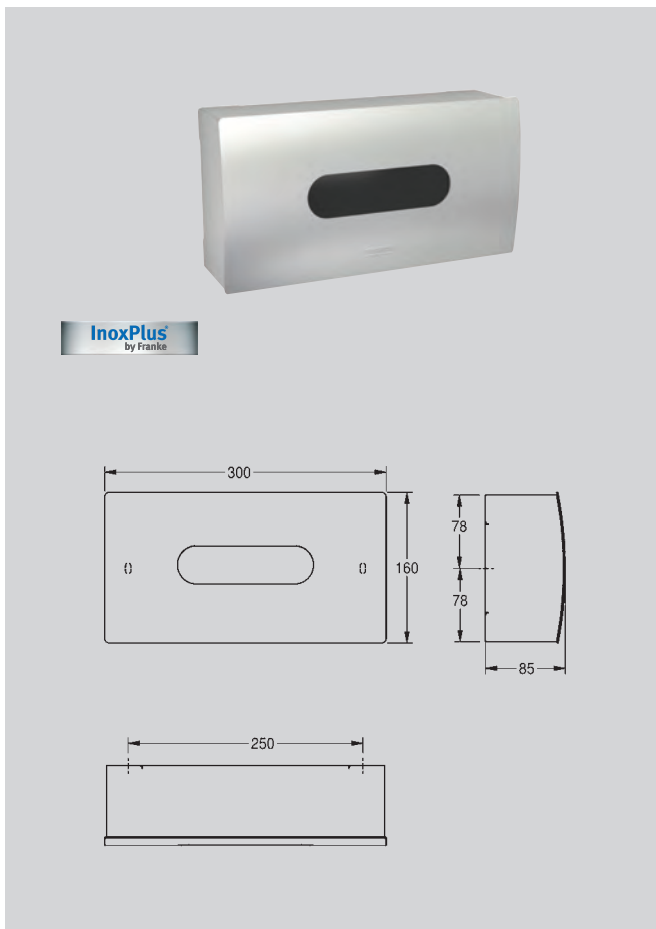

Ausschreibungstext

Kosmetiktuchspender für Aufputzmontage

Chromnickelstahl, Oberfläche seidenmatt, Materialstärke 1,5 mm, gebogene Front mit InoxPlus-Oberflächenveredelung zur Reduzierung von Fingerabdrücken und mit besseren Reinigungseigenschaften (easy to clean), mit ovaler Öffnung zur Entnahme handelsüblicher Kosmetiktücher, inkl. Edelstahlschrauben und Dübel.

Maße (B × H × T): 300 × 160 × 85 mm

Typ	Artikel-Nummer
-----	----------------

STRX650	7612210006562
---------	---------------

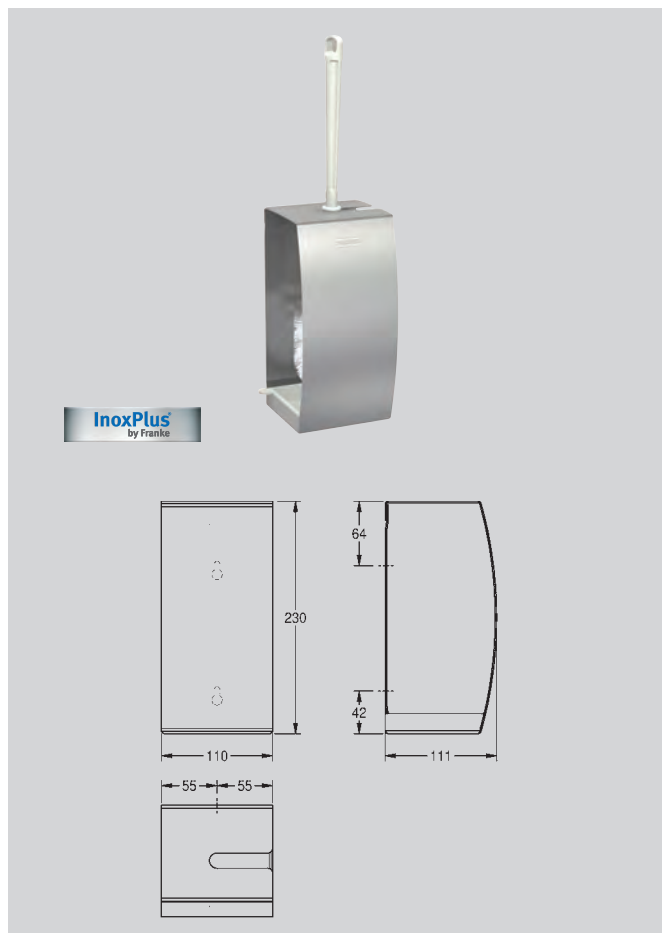

Ausschreibungstext

WC-Bürstengarnitur für Aufputzmontage

Chromnickelstahl, Oberfläche seidenmatt, Materialstärke 1,5 mm, gebogene Front mit InoxPlus-Oberflächenveredelung zur Reduzierung von Fingerabdrücken und mit besseren Reinigungseigenschaften (easy to clean), nach vorne geschlossenes Gehäuse, weiße Nylonbürste mit Randreiniger, entnehmbare Plastikabtropfschale, inkl. Edelstahlschrauben und Dübel.

Maße (B×H×T): 110 × 230 × 111 mm

Typ	Artikel-Nummer
-----	----------------

STRX687	7612210006548
---------	---------------

Zubehör

- WC-Bürste für WC-Bürstengarnitur BS686, RODX687 und STRX687, Nylon weiß
E-BS686 7612210015205
- WC-Bürste für WC-Bürstengarnitur RODX687 und STRX687, Nylon schwarz, Griff in Edelstahl
E-STRX687 7612210008597



Ausschreibungstext

Aschenbecher für Aufputzmontage

Chromnickelstahl, Oberfläche seidenmatt, Materialstärke 0,9 mm, mit Querrillen zur Zigarettenablage, Ashenschale tiefgezogen und kippbar für Entleerung, inkl. Edelstahlschrauben und Dübel.

Maße (B×H×T): 150 × 65 × 105 mm

Typ	Artikel-Nummer
-----	----------------

BS640	7612210015267
-------	---------------

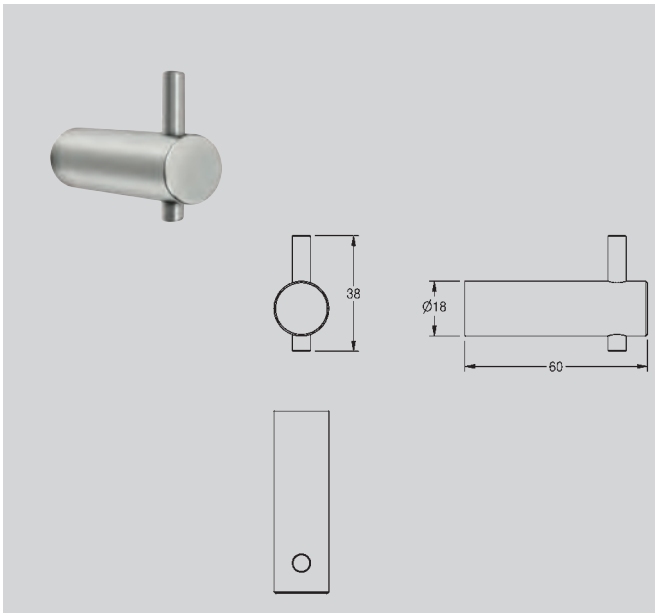

Ausschreibungstext

Kleiderhaken für Aufputzmontage

Chromnickelstahl, Oberfläche seidenmatt, Rohrdurchmesser 18 mm, eine Bohrung für Schraubbefestigung, inkl. Schrauben und Dübel.

Maße ($\varnothing \times T$): 18 × 60 mm

Typ	Artikel-Nummer
-----	----------------

STRX692	7612210051760
---------	---------------

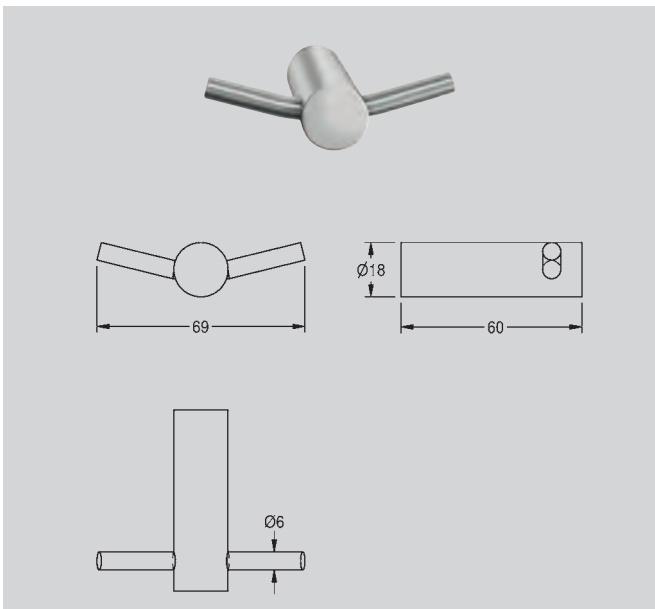

Ausschreibungstext

Doppel-Kleiderhaken für Aufputzmontage

Chromnickelstahl, Oberfläche seidenmatt, Rohrdurchmesser 18 mm, eine Bohrung für Schraubbefestigung, inkl. Schrauben und Dübel.

Maße ($\varnothing \times T$): 18 × 60 mm

Typ	Artikel-Nummer
-----	----------------

STRX694	7612210051791
---------	---------------

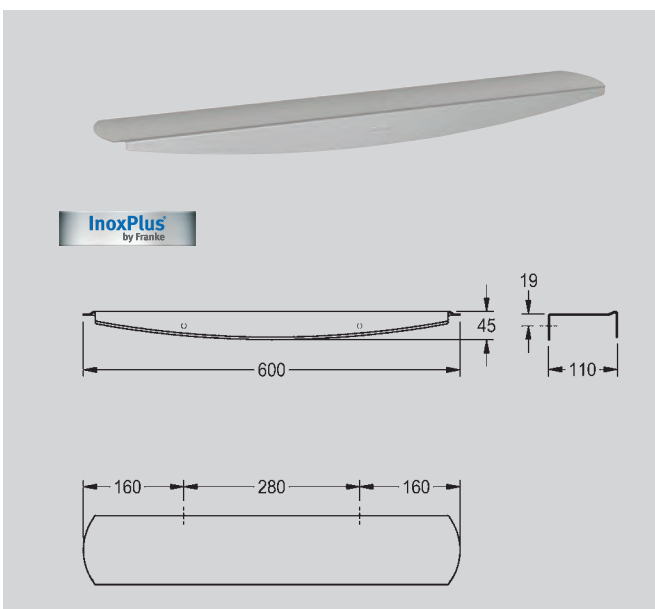

Ausschreibungstext

Ablage für Aufputzmontage

Chromnickelstahl, Oberfläche seidenmatt mit InoxPlus-Oberflächenveredelung zur Reduzierung von Fingerabdrücken und mit besseren Reinigungseigenschaften (easy to clean), Materialstärke 2 mm, gerundete Kanten, mit Schutzrand als Abstellsicherung, inkl. Edelstahlschrauben und Dübel.

Maße (B × H × T): 600 × 45 × 110 mm

Typ	Artikel-Nummer
-----	----------------

STRX624	7612210077371
---------	---------------

