



DESINFEKTIONSMITTELSPENDER

Effektiver Schutz gegen Infektionen

Die Händedesinfektion zählt neben dem Händewaschen zu den effektivsten Maßnahmen, um sich und andere vor Infektionen zu schützen. Durch weltweit thematisierte Infektionskrankheiten - wie z.B. die ‚Schweinegrippe‘ - stößt jede Möglichkeit zur Händehygiene auf große Akzeptanz. An allen öffentlichen und stark frequentierten Orten sollten Desinfektionsmittelspender daher eine Selbstverständlichkeit sein.

Hierzu zählen Einkaufszentren, Supermärkte, Verwaltungen, Ämter, Bürogebäude, Hotels, Betriebe, Universitäten, Schulen und Messegelände ebenso wie Flughäfen, Bahnhöfe und Kreuzfahrtterminals.

Die batteriebetriebenen Desinfektionsmittelspender von Franke sind unabhängig von Sanitäreinrichtungen an jedem beliebigen Standort platzierbar.

Produktmerkmale

- Berührungslose Funktion durch integrierten Opto-Sensor
- Hygienische und komfortable Bedienung
- Eindeutige Benutzerführung über Piktogrammhinweis
- Ausführung für Wandmontage oder als Standsäule
- Robustes, abschließbares Edelstahlgehäuse
- Integrierte Edelstahlschale als Tropfschutz
- Sparsamer Verbrauch (ca. 0,5ml Desinfektionsmittel pro Nutzung)
- Einfach nachfüllbar
- Leicht durchzuführender Batteriewechsel



Desinfektionsmittelspender für Wandmontage

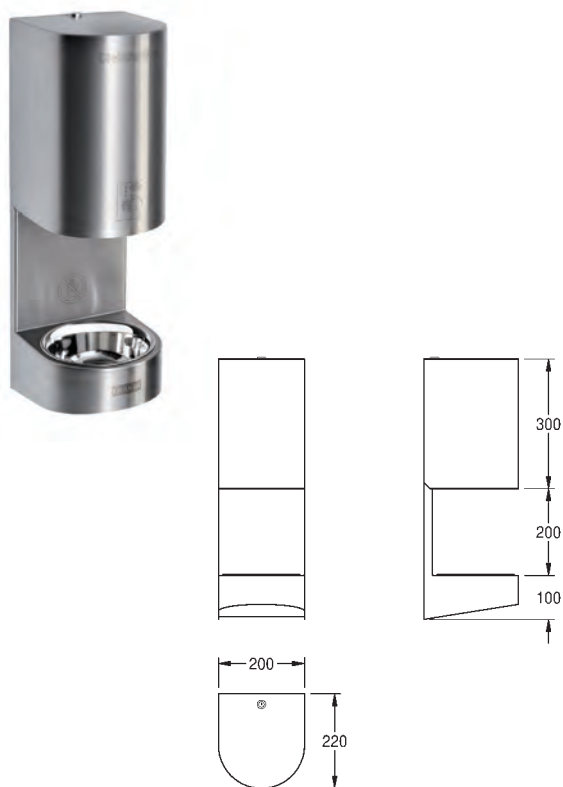

Desinfektionsmittelspender mit Standsäule

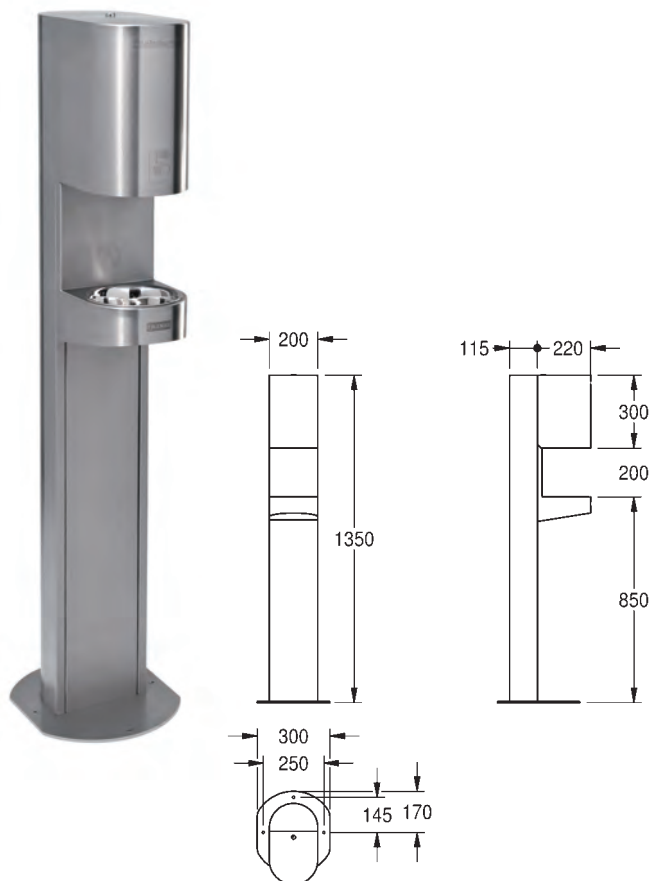

Ausschreibungstext:

Netzunabhängiger, elektronischer Desinfektionsmittelspender für Wandmontage, aus Chromnickelstahl, Oberfläche matt geschliffen, Materialstärke 1,5 mm, Desinfektionsmittelbehälter 800 ml mit integrierter Pumpe und berührungslosem Opto-Sensor im halbrunden, abschließbaren Gehäuse, nach vorn aufklappbar. Mit fester Auffangschale aus Chromnickelstahl. Inklusive 6 Stück 1,5 V (AA) Batterien und Befestigungsmaterial.

Ausschreibungstext:

Netzunabhängiger, elektronischer Desinfektionsmittelspender für Standmontage, aus Chromnickelstahl, Oberfläche matt geschliffen, Materialstärke 1,5 mm, Desinfektionsmittelbehälter 800 ml mit integrierter Pumpe und berührungslosem Opto-Sensor im halbrunden, abschließbaren Gehäuse, nach vorn aufklappbar. Halbrunde Standsäule mit Bodenflansch und fester Auffangschale aus Chromnickelstahl. Inklusive 6 Stück 1,5 V (AA) Batterien und Befestigungsmaterial.

| TYP | ARTIKEL-NUMMER |
|----------------|-------------------|
| AQRD035 | 8095 67 01 |

| TYP | ARTIKEL-NUMMER |
|----------------|-------------------|
| AQRD034 | 8095 66 01 |

Franke Aquarotter GmbH
Parkstraße 1-5
D-14974 Ludwigsfelde

Tel +49 (0) 3378 818-0
Fax +49 (0) 3378 818-100
ws-info.de@franke.com
www.franke-aquarotter.de
www.franke.com